

YOONIT

BETRIEBSANLEITUNG YOONIT MINI

Gültig für alle Modelle ab 2026



HELLO

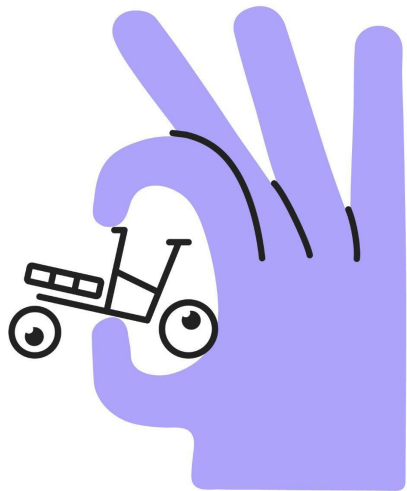

Wir freuen uns, dass du dich für ein YOONIT Mini Cargobike entschieden hast!

Das YOONIT ist ein ultrakompaktes und leichtes Lastenrad. Es passt sich deinen Bedürfnissen mit unterschiedlichen Transportlösungen an – für Kinder, Einkäufe, Getränkekisten, Kartons, Gewerbe und vieles mehr.

Das YOONIT ist schnell, agil und mit 177,5 cm Länge kürzer als ein normales Rad. Es passt in Aufzüge, kann in der Bahn mitgenommen werden und lässt sich leicht im Fahrradkeller verstauen.

YOONIT — mini bike, max options.

INHALT

Diese Anleitung hilft dir, alles Wissenswerte über dein YOONIT zu erfahren – von der Inbetriebnahme bis zur Wartung. Damit du Freude am Fahren hast und sicher auf deinem YOONIT unterwegs bist, lies dir die Anleitung vor der ersten Fahrt vollständig durch.

Hello	2
Bauteilbeschreibung YOONIT Classic	4
Abmessungen	7
Allgemeine Hinweise	8
Gesetzliche Anforderungen	9
Bestimmungsgemäßer Gebrauch	10
Unboxing	11
Ergonomics and seating position	12
Vor deiner ersten Fahrt	13
Vor jeder Fahrt	16
Ergonomie und Sitzposition	17
Cockpit Erhöhung	18
Schnellspanner	19
Sicher Beladen	20
Befestigung Carrier	21
Smart Carrier	22
Job Carrier	24
Family Up	26
Child Seat	33
Roll Up Cover	34
Front Bag	35
Organizer Bags	36
Roll Up Canopy	37
Baby Seat Adapter	42
Family Up Kickstand (NEU)	44
Daily Basket	46
Dog Seat	49
Dog Pad (NEU)	51
Child Seat	53
Cover	56

Canopy (NEU)	57
Base Carrier	61
Euro Carrier	64
Gepäckträger mit AVS-System (ab MY 2026)	69
Gepäckträger (bis MY 2026)	71
Kupplungs Adapter	73
PRO Dropouts	74
Mini Billboard	76
Lenkung	77
Bremsen	78
Schaltung	80
Gates Riemenantrieb	81
Laufräder und Reifen	82
Lichtanlage	83
Doppelständer	84
Rahmenschloss	85
Flaschenhalterung	86
Rahmen	87
E-Bike-System	88
Akku	90
Pflege und Reinigung	93
Inspektion	94
Transport	95
Anzugsdrehmomente Schrauben	96
Gewährleistung und Garantie	97
Nach der letzten Fahrt	98
Impressum	99

BAUTEILBESCHREIBUNG MINI CLASSIC



1 Laufräder

Felge vorne

Alienation Black Sheep (27 x 305, 36L)

Felge hinten

Alienation Black Sheep (27 x 355, 36L)

Reifen vorne

Salt Tracer Cargo 55-305

Reifen hinten

Salt Tracer Cargo 55-355

Schlauch vorne

AV16 47-64 / 305 mm

Schlauch hinten

AV16 47-64 / 355 mm

Nabe vorn

Shimano Nabendynamo DH-3D37

Schutzblech vorne

SKS

Schutzblech hinten

SKS mit integriertem Rückstrahler

2 Antrieb

Kurbel

Miranda Delta, 170 mm

Pedale

Plattform-Pedale

Schaltung

Shimano Alfine 8-Gang

Riemen (optional)

Gates Carbon Drive

3 Bremsanlage

Bremse vorne

Magura CT Hydraulische
Scheibenbremse (2 Kolben)

Bremse hinten

Magura CT Hydraulische
Scheibenbremse (2 Kolben)

Bremsscheibe vorne

Magura Storm CL ø180 mm

Bremsscheibe hinten

Magura Storm CL ø180 mm

4 Sitz

Sattel

Selle Royal Lookin 3D

Sattelstütze

ergotec VIPER ø30.9 mm, L 400 mm

Sattelklemme

Shimano PRO ø34.9 mm

5 Cockpit

Lenker

ergotec Ladytown

Vorbau

ergotec SHARK 110 mm

Griffe

ergotec 130/130 mm

6 Rahmen

Rahmen

CrMo Stahl

Gabel

16", CrMo Stahl

Ständer

Ursus Jumbo 80

Lenkung

Spurstangen-Lenkung
mit Lenkungsdämpfer

Rahmenschloss

ABUS ProShield 5950

7 Lichtanlage

Frontlicht

Busch & Müller Lumotec DOPP

Rücklicht

Busch & Müller XelTec

Reflektor hinten

Busch & Müller Mini-Z-Rückstrahler



BAUTEILBESCHREIBUNG MINI ELECTRIC EP5



1 Laufräder

Felge vorne

Alienation Black Sheep (27 x 305, 36L)

Felge hinten

Alienation Black Sheep (27 x 355, 36L)

Reifen vorne

Schwalbe Pick-Up 55-305

Reifen hinten

Schwalbe Pick-Up 55-355

Schlauch vorne

AV16 47-64 / 305 mm

Schlauch hinten

AV16 47-64 / 355 mm

Nabe vorn

Shimano Deore

Schutzblech vorne

SKS

Schutzblech hinten

SKS mit integriertem Rückstrahler

2 Antrieb

Drive Unit

Shimano EP5 (60 Nm)

Batterie

BT-BT-EN605 (504 Wh)

Kurbel

Shimano STEPS, 170 mm

Pedale

Plattform-Pedale

Schaltung

Shimano NEXUS 5 mechanisch

Riemen (optional)

Gates Carbon Drive

3 Bremsanlage

Bremse vorne

Magura CT Hydraulische
Scheibenbremse (2 Kolben)

Bremse hinten

Magura CT Hydraulische
Scheibenbremse (4 Kolben)

Bremsscheibe vorne

Magura Storm CL ø180 mm

Bremsscheibe hinten

Magura Storm CL ø180 mm

4 Sitz

Sattel

Selle Royal Lookin 3D

Sattelstütze

ergotec VIPER ø30.9 mm, L 400 mm

Sattelklemme

Shimano PRO ø34.9 mm

5 Cockpit

Lenker

ergotec Ladytown

Vorbau

ergotec SHARK 110 mm

Griffe

ergotec 130/90 mm

6 Rahmen

Rahmen

CrMo Stahl

Gabel

16", CrMo Stahl

Ständer

ergotec DOUBLE FLEX 3

Lenkung

Spurstangenlenkung mit
Lenkungsdämpfer

Rahmenschloss

ABUS Granit 6950

7 Lichtanlage

Frontlicht

Busch & Müller Lumotec Briq, 60 Lux

Rücklicht

Busch & Müller XelTec

Reflektor hinten

Busch & Müller Mini-Z-Rückstrahler



BAUTEILBESCHREIBUNG MINI ELECTRIC EP6



1 Laufräder

Felge vorne

Alienation Black Sheep (27 x 305, 36L)

Felge hinten

Alienation Black Sheep (27 x 355, 36L)

Reifen vorne

Schwalbe Pick-Up 55-305

Reifen hinten

Schwalbe Pick-Up 55-355

Schlauch vorne

AV16 47-64 / 305 mm

Schlauch hinten

AV16 47-64 / 355 mm

Nabe vorn

Shimano Deore

Schutzblech vorne

SKS

Schutzblech hinten

SKS mit integriertem Rückstrahler

2 Antrieb

Drive Unit

Shimano EP6 (85 Nm)

Batterie

BT-BT-EN605 (504 Wh)

Kurbel

Shimano STEPS, 170 mm

Pedale

Plattform-Pedale

Schaltung

Shimano NEXUS 5 Di2

Riemen

Gates Carbon Drive

3 Bremsanlage

Bremse vorne

Magura CT Hydraulische
Scheibenbremse (2 Kolben)

Bremse hinten

Magura CT Hydraulische
Scheibenbremse (4 Kolben)

Bremsscheibe vorne

Magura Storm CL ø180 mm

Bremsscheibe hinten

Magura Storm CL ø180 mm

4 Sitz

Sattel

Selle Royal Lookin 3D

Sattelstütze

ergotec VIPER ø30.9 mm, L 400 mm

Sattelklemme

Shimano PRO ø34.9 mm

5 Cockpit

Lenker

ergotec Ladytown

Vorbau

ergotec SHARK 110 mm

Griffe

ergotec 130/130 mm

6 Rahmen

Rahmen

CrMo Stahl

Gabel

16", CrMo Stahl

Ständer

ergotec DOUBLE FLEX 3

Lenkung

Spurstangenlenkung mit
einstellbaren Lenkungsdämpfer

Rahmenschloss

ABUS Granit 6950

7 Lichtanlage

Frontlicht

Busch & Müller Lumotec Briq, 60 Lux

Rücklicht

Busch & Müller XelTec

Reflektor hinten

Busch & Müller Mini-Z-Rückstrahler



ABMESSUNGEN ALLER LASTENTRÄGER

Family Up



Job Carrier



Daily Basket

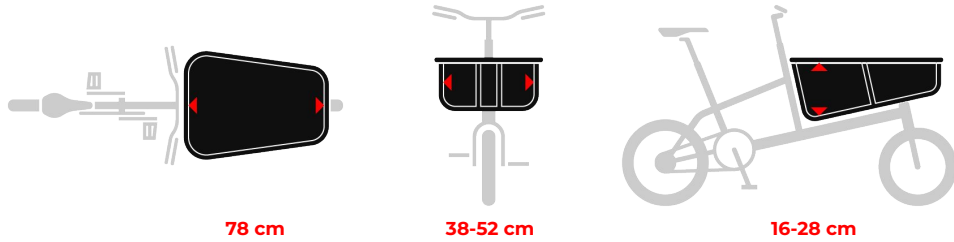

Base Carrier

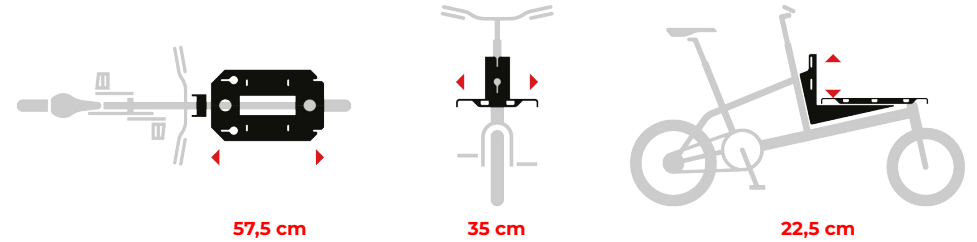

Smart Carrier

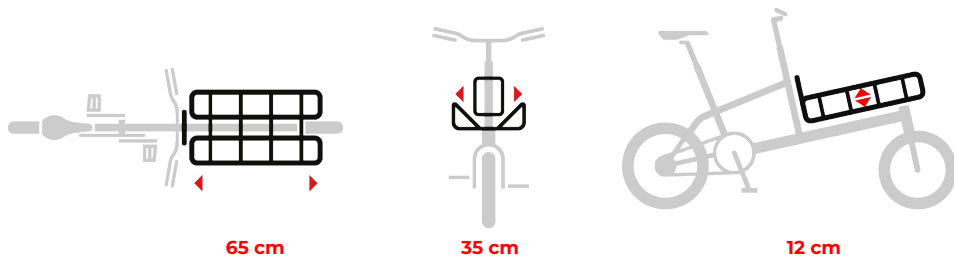

Euro Carrier

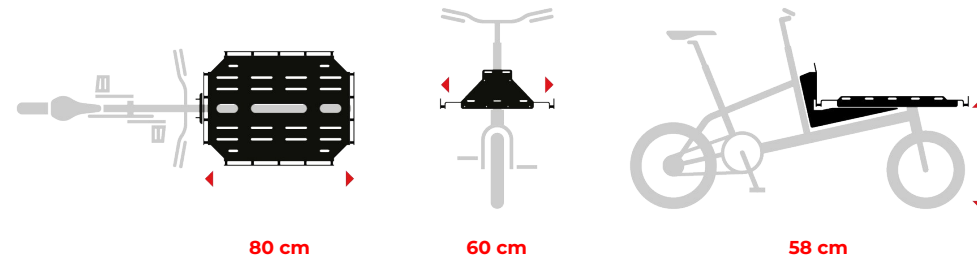

ALLGEMEINE HINWEISE

Durch diese Anleitung begleiten dich neben erklärenden Texten auch Symbole, die auf hilfreiche Tipps, Besonderheiten oder Gefahren hinweisen. Dies kann die Montage deines YOONITs oder den fachgerechten Umgang mit ihm betreffen. Folgende Zeichen werden dir begegnen:



Tipps und Hinweise

Dieses Symbol weist dich auf wichtige Informationen und Tipps hin, die dir eine zusätzliche Hilfe bieten oder Zusammenhänge erklären.



Achtung

Dieses Zeichen warnt dich vor Fehlverhalten, das dein YOONIT und die Umwelt gefährden könnte.



Gefahr

Vorsicht! Hier weisen wir dich auf Risiken hin, die gefährlich für deine Gesundheit und die deiner Mitmenschen sein könnten. Halte dich bitte unbedingt an unsere Vorsichtsmaßnahmen, es können sonst schwere oder tödliche Verletzungen für Fahrer oder Insassen die Folge sein.



Kontrollcheck

Wir haben Listen angelegt, mit denen du Vorgänge abarbeiten kannst.



E-Bike

im folgenden YOONIT Electric genannt



ohne elektrische Unterstützung

im folgenden YOONIT Classic genannt



Verlinkung

Verlinkung zu externer Bedienungsanleitung

GESETZLICHE ANFORDERUNGEN

Um am öffentlichen Straßenverkehr teilzunehmen, muss dein YOONIT die Anforderungen der Straßenverkehrsordnung des Landes erfüllen, in dem du fahren möchtest. Rechtlich ist das YOONIT dem Fahrrad gleichgestellt und der Betrieb unterliegt daher denselben Regulierungen. Bei der Teilnahme am Verkehr gelten für Fahrradfahrer:innen dieselben Regeln wie für Lenker:innen eines Kraftfahrzeugs.

In Deutschland werden die entsprechenden Bedingungen durch die Straßenverkehrs-Zulassungs-Ordnung (StVZO) und der Straßenverkehrsordnung (STVO) festgelegt. Sie definieren unter anderem die Voraussetzungen für die Brems- und Beleuchtungsanlage und schreiben die Nutzung einer hell klingende Glocke vor. So muss ein Fahrrad zwei unabhängig voneinander funktionierende Bremsen haben, jeweils eine an Vorder- und Hinterrad.

Alle Fahrradfahrer:innen sind dazu verpflichtet, ihr Fahrrad in einem verkehrstüchtigen Zustand zu erhalten und dementsprechend zu warten oder warten zu lassen. In Deutschland besteht keine Pflicht zum Tragen eines Helmes. Wir empfehlen dir dennoch, für deine eigene Sicherheit, einen zu tragen.

Informiere dich bitte vor der Fahrt in einem anderen Land über die dortigen gesetzlichen Vorgaben.

Bestimmungen zur Fahrradverordnung für Österreich sind in der 146. Verordnung: Fahrradverordnung des Bundesgesetzblattes für die Republik Österreich festgelegt. Bei Nutzung deines Rades in der Schweiz informiere dich bitte über die gültigen Regelungen in den „Verordnungen 741.41 über die technischen Anforderungen an Straßenfahrzeuge“ (VTS) in den Artikeln 213 bis 218.

BESTIMMUNGSGEMÄSSER GEBRAUCH

Dein YOONIT wurde für die Benutzung auf Straßen oder befestigten Wegen entworfen und konstruiert. Das YOONIT ist für urbane Mobilität und für die Teilnahme am Straßenverkehr bestimmt. Die Räder sollten in ständigem Kontakt mit dem Untergrund sein. Nimm während der Fahrt deine Hände nicht vom Lenker. Du solltest mit deinem YOONIT keine Wheelies fahren, Sprünge machen, Treppen herunterfahren oder ähnliche Manöver ausführen. Achtung: Es ist unbedingt zu vermeiden, Personen anders als vorgesehen zu transportieren, das YOONIT zu überladen oder fehlerhaft zu montieren oder zu reparieren. Du riskierst dadurch Personen- und Sachschäden die Gesundheit und Leben gefährden können. Die Garantie erlischt in diesen Fällen.

Änderungen an Komponenten oder Anbauteilen, die die Rahmenbelastung beeinflussen, zum Wegfall der Gewährleistung für den Rahmen. Dies betrifft insbesondere Federsattelstützen, Federgabeln und am Rahmen befestigte Kindersitze.



Beachte die maximale Nutzlast, bestehend aus dem Gewicht Fahrer:in + Zuladung.

	Classic	Electric
Leergewicht YOONIT (inkl. Akku)	21 kg	27 kg
Leergewicht Family Up	15 kg	15 kg
Leergewicht Smart Carrier	2 kg	2 kg
Leergewicht Job Carrier	5 kg	5 kg
Leergewicht Daily Basket	5 kg	5 kg
max. zulässiges Gewicht Fahrer:in	100 kg	100 kg
max. zulässige Zuladung	80 kg	80 kg
max. zulässige Nutzlast	155 kg	155 kg

**Max. Nutzlast
155 kg**

**Max. Gewicht Fahrer:in
100 kg**

**Max. Zuladung
80 kg**



UNBOXING

Dein YOONIT wurde mit großer Sorgfalt in Deutschland aufgebaut und wird dir in weiten Teilen vormontiert übergeben. Überprüfe dennoch alle Schraubverbindungen, bevor du deine erste Fahrt mit dem Mini Cargobike unternimmst. Nähere Informationen und Drehmomentangaben findest du auf [Seite 67](#).

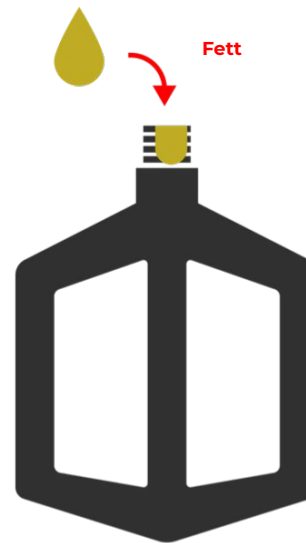

Step 1 Pedale montieren

Fette die Gewinde der Pedale vor dem Anbringen. Nur so lassen sie sich nach Jahren der Nutzung auch wieder abmontieren.

Du erkennst das linke und rechte Pedal jeweils an den eingprägten Buchstaben „L“ und „R“. Schraube sie wie abgebildet in die Gewinde. Das linke Pedal gegen den Uhrzeigersinn, das rechte Pedal im Uhrzeigersinn. Ziehe sie mit einem Drehmomentschlüssel mit 35 - 40 Nm an.

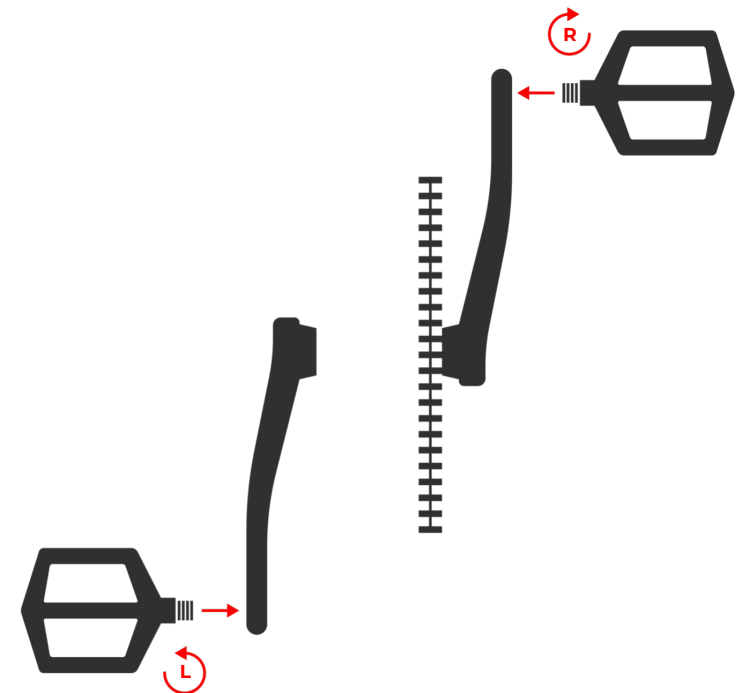

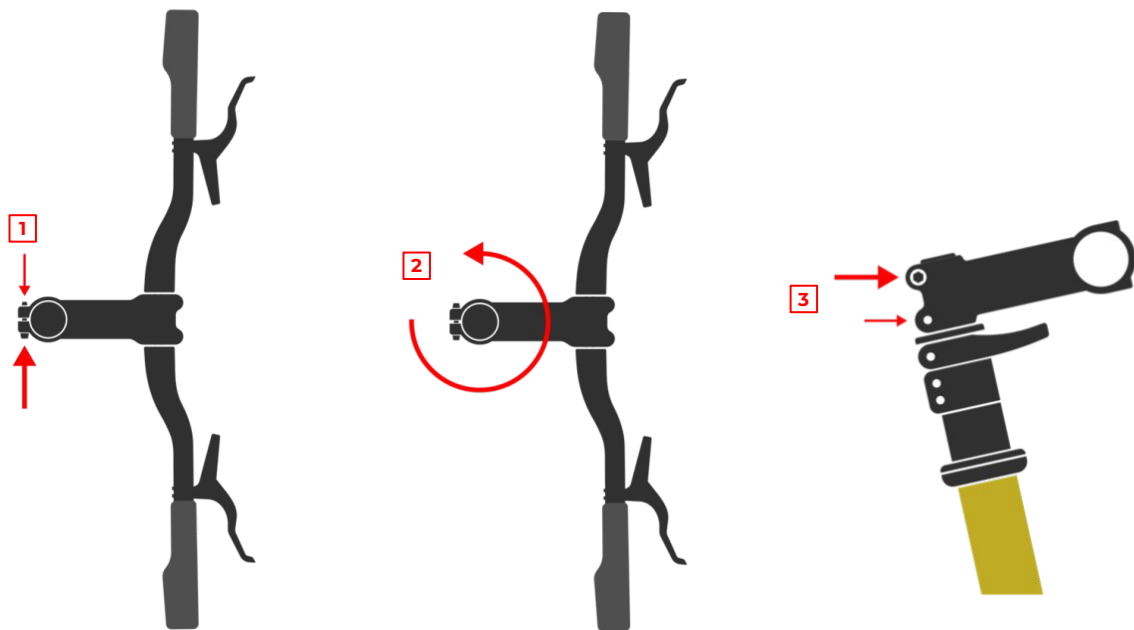

Step 2 Lenker ausrichten

Löse die beiden Verschraubungen am Vorbau [1]. Stelle den Lenker in eine gerade Position [2]. Du kannst dafür auch das Vorderrad zwischen die Beine nehmen und darauf achten, dass es parallel mit dem Vorbau fluchtet.

Ist der Lenker korrekt ausgerichtet, Schraube die Befestigungsschrauben wechselweise zu [3]. Achte auf das richtige Drehmoment von 6–8 Nm.



Nutze zum Ausrichten des Lenkers ausschließlich die beschriebenen Schrauben. Löse nicht den Schnellspanner oder Stopfen am Vorbauadapter.



Step 3 Schnellspanner für das Adaptsystem anbringen

Nimm die drei beiliegenden Schnellspanner und führe die Achsen durch die drei vorgesehenen Öffnungen [4] des Adaptsystems. Achte darauf, dass die Hebel der Schnellspanner in Fahrtrichtung rechts sind.

Schraube die Vorspannschraube nur etwas auf die Achse. Soviel, dass du gleich genügend Spiel hast, wenn du deinen Carrier anbringst.

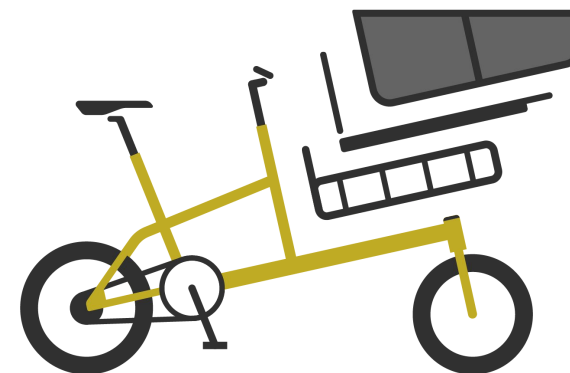

Step 4 Carrier anbringen

Nun kannst Du deinen Carrier anbringen. Wie das genau funktioniert, erfährst Du auf Seite 20.

VOR DEINER ERSTEN FAHRT

Lies dir vor deiner ersten Fahrt alle Warnungen und Hinweise durch, die wir in diesen Anleitungen für dich zusammengetragen haben. Wenn du nach dem Lesen noch Fragen hast, stehen wir dir unter hello@yoonitbikes.com gerne zur Verfügung.

Das Fahren im Straßenverkehr erfordert ein hohes Maß an Konzentration und Fitness. Teste dich langsam an die Eigenschaften deines YOONITs an einem unbelebten Ort heran, sodass du dich während der Fahrt und beim Bremsen sicher fühlst.

Wir haben hier die wichtigsten Schritte zusammengefasst, die du in jedem Fall beachten solltest, bevor du mit deinem YOONIT losfahren kannst.

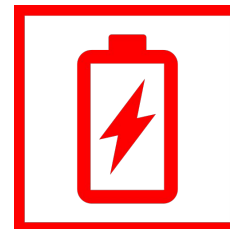

Step 1 Akku aufladen

Wenn du dein YOONIT Electric bekommst, ist der Akku nicht geladen. Lade ihn vollständig auf. Du kannst ihn vom YOONIT Electric abnehmen oder ihn am Rad befestigt lassen.

Am Akku zeigt dir ein LED-Panel an, dass geladen wird. Details zum Akku findest du in der mitgelieferten Anleitung des Antriebssystems.



Step 2 Kontrollcheck

- Sind Lenker und Sattel für dich passend eingestellt?
- Lässt sich die Lenkung spielfrei bewegen?
- Bist du mit den Eigenschaften deiner Plattformpedale vertraut? Es kann Rutschgefahr bei Nässe bestehen.
- Sitzen die Laufräder richtig in Gabel und Rahmen?
- Ist der Reifendruck passend für deine Fahrt mit bzw. ohne Zuladung?
- Vorder- und Hinterrad müssen mit einem Druck von 2.00 – 5.00 Bar (30 – 70 psi) aufgepumpt sein.
- Bist du mit den Funktionen und der Bedienung der Anbauteile vertraut?
- Welcher Bremshebel betätigt die Bremse des Vorderrades, welcher die des Hinterrades? Merke dir die Zuordnung der Bremshebel.
- Funktionieren die Bremsen ordnungsgemäß und sind die Bremsgriffe für dich gut erreichbar?
- Hast du den korrekten Sitz aller Befestigungsschrauben und -muttern überprüft?



Sollte einer dieser Punkte nicht erfüllt sein, lasse dein YOONIT bitte vor der ersten Fahrt von einem unserer Servicepartner überprüfen.

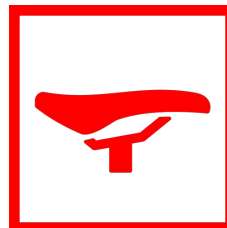

Step 3 Passform

Eine ergonomisch richtige Sitzposition ist wichtig für effizientes Fahren mit beschwerdefreien Bewegungsabläufen. Auf Seite 16 findest du Hinweise zur optimalen Einstellung von Lenker und Sattel.

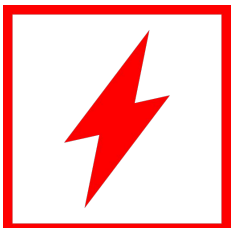

Step 4 Schalte Dein STEPS-System ein

Ist der Akku geladen? Dann kann das Shimano STEPS System eingeschaltet werden. Die Anzeige informiert dich über den Batteriestand, deine Geschwindigkeit und die gewählte Unterstützungsstufe.

- Je nach Modell drücke die obere Taste auf dem Fahrradcomputer oder Batterie, um das System zu starten.
- Wähle die gewünschte Unterstützungsstufe.
- Im Menü kannst du die Beleuchtung des Fahrrads ein- und ausschalten. Wir empfehlen dir, immer mit eingeschalteter Beleuchtung zu fahren. Deine Sichtbarkeit im Straßenverkehr wird dadurch erhöht.



Um den Akku zu laden, kannst du ihn vom YOONIT Electric abnehmen oder ihn am Rad befestigt lassen.

EP5-Modell



EP6-Modell



VOR JEDER FAHRT

Laufräder

Überprüfe den Zustand der Reifen und deren Luftdruck. Die Laufräder müssen einen guten Rundlauf haben und leichtgängig sein.

Beleuchtung

Funktionieren die Front- und Rücklichter ordnungsgemäß? Das Frontlicht sollte korrekt eingestellt sein, damit andere Verkehrsteilnehmer nicht geblendet werden.

Bremsen

Wenn du beide Bremshebel ziehst, solltest du einen deutlichen Druckpunkt spüren. Die Bremsen sind nicht richtig eingestellt, wenn sie sich bis zum Griff ziehen lassen.

Zuladung

Achte darauf, dein YOONIT gleichmäßig zu beladen und Sorge dafür, dass deine Ladung immer befestigt ist. Es dürfen keine sicherheitsrelevanten Teile durch den Transport in ihrer Funktion gestört oder verdeckt werden. Die Fahrstabilität kann unter falscher Beladung leiden. Mit schwerer Zuladung kann sich das Fahr- und Bremsverhalten ändern.

Gesamtgewicht

Das zulässige Gesamtgewicht darf nicht überschritten werden. Orientiere dich dabei bitte an der Tabelle auf Seite 50, die das Gesamtgewicht für dein YOONIT aufzeigt.

Akku

Achte auf ausreichende Ladung des Akkus vor jeder Fahrt. Überprüfe vor der Fahrt den festen Sitz des Akkus in der Halterung, er sollte hörbar in der Halterung eingerastet sein. Auch nach der Fahrt ist es wichtig, den Sitz erneut zu überprüfen.

Schnellspanner und Verschraubungen

Prüfe vor jeder Fahrt, ob alle Schnellspanner und Verschraubungen fest angezogen sind. Die Schnellspanner an Vorderrad, am Adapt System der Carrier, der Cockpiterhöhung und die Sattelstütze müssen fest angezogen sein, bevor du losfährst.



Wenn du die Checkliste durchgearbeitet und alles beachtet hast, kannst du losfahren. Gibt es bei einer oder mehreren Komponenten ein Problem, bitten wir dich, deinen Service-Partner aufzusuchen oder dich an unser Supportteam unter hello@yoonitbikes.com zu wenden.



Sobald du das Pedal deines YOONIT Electric nach unten trittst, schaltet sich der Motor hinzu. Wie stark er dich im Tritt unterstützt, kannst du vorab einstellen. Hast du die Höchstgeschwindigkeit von 25 km/h erreicht, schaltet sich die Unterstützung ab. Der Antrieb schaltet sich automatisch wieder zu, sobald die Geschwindigkeit unter 25 km/h gefallen ist und du wieder in die Pedale trittst.

ERGONOMIE UND SITZPOSITION

Vor der ersten Fahrt mit deinem YOONIT solltest du die Sitzposition deiner Körpergröße anpassen. Eine auf dich eingestellte Sitzposition ist maßgeblich für ein sicheres, komfortables und effizientes Fahren mit beschwerdefreien Bewegungsabläufen. Einstellmöglichkeiten bieten der Sattel in seiner Höhe, der horizontaler Ausrichtung und Neigung. Lenker und Vorbau können in Höhe und Ausrichtung verstellt werden.



Achte darauf, dass du auf dem Sattel sitzend den Boden sicher mit den Füßen erreichen kannst. Bei Zuladung mit hohem Gewicht besteht sonst die Gefahr des Kippens.



Achtung! Die Sattelstütze darf nie weiter als bis zur eingepprägten Markierung aus dem Sattelrohr gezogen werden. Ist keine Markierung sichtbar, müssen mindestens 7,5 cm der Sattelstütze im Sattelrohr verbleiben.

Sattelhöhe

Schätze die für dich richtige Höhe des Sattels und fixiere ihn mit dem Schnellspanner. Setze dich auf dein YOONIT. Vermeide es zu kippen, du kannst dich dazu auch von einem Helfer halten lassen. Stelle nun deine Ferse auf das nach unten gedrehte Pedal. Ist dein Bein in dieser Position gestreckt, befindet sich der Sattel auf der richtigen Höhe. Wenn du nun Pedal und Bein in die richtige Position zum losfahren stellst, sollte das Bein leicht angewinkelt sein.

Steht dein Fuß an der breitesten Stelle über der Pedalachse, ist dein Fuß korrekt positioniert.

Die Sattelhöhe richtet sich nach den Körpermaßen des / der Fahrer:In. Das Fahren des YOONITs muss ohne Beeinträchtigung von Fahrsicherheit oder Gesundheit möglich sein. Ziehe die Sattelstütze nur so weit heraus, dass die Sattelstützenklemmung noch sicher geklemmt.

Sattelleigung

Vor Fahrtantritt solltest du testen ob Sattel und Sattelstütze sicher befestigt sind. Greife den Sattel vorne und hinten und versuche ihn zu drehen. Er sollte sich nicht bewegen können.

Ist die Sattelhöhe eingestellt, muss auch seine Neigung eingestellt werden. Du kannst den Sattel verstellen, wenn die Sattelklemmschrauben der Sattelstütze geöffnet ist. Die Position des Sattels ist korrekt, wenn er waagrecht ausgerichtet ist.

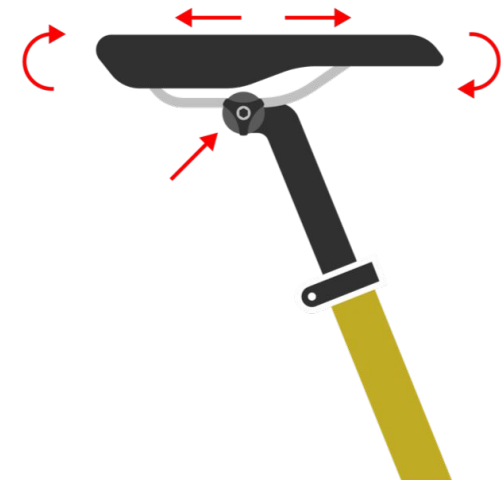

COCKPIT ERHÖHUNG

Dein YOONIT ist mit einem Höhenverstellsystem für den Lenker ausgestattet. Mit Hilfe des Schnellspannmechanismus lässt sich der Lenker einfach und werkzeuglos in der Höhe verstellen.

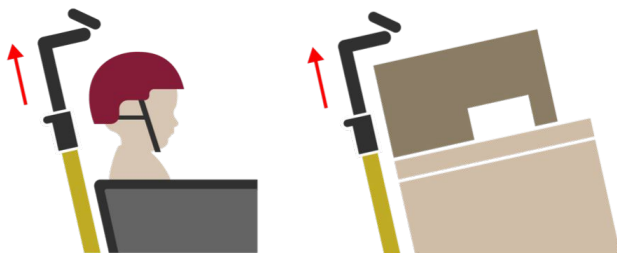
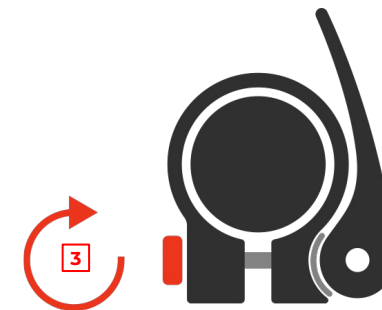
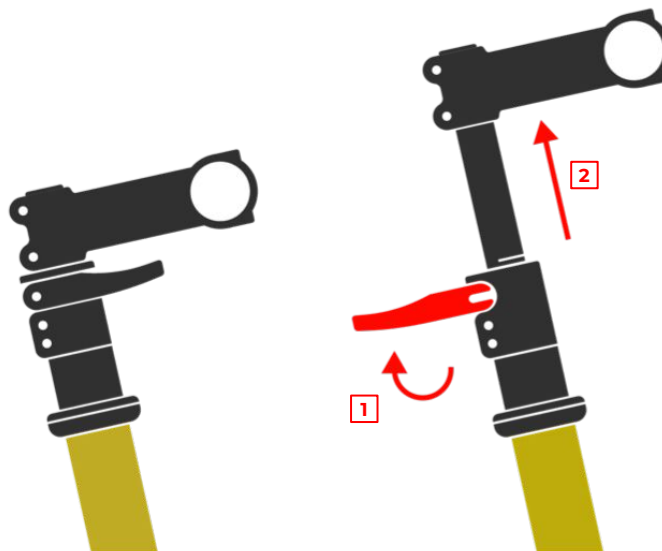

Höhenverstellung

Um dein Cockpit in der Höhe zu verstellen, gehe wie folgt vor: Öffne den **Schnellspannhebel [1]**. Durch Hochziehen bzw. Herunterschieben des Vorbau-Adapters kann die Höhe der Griffposition auf deine individuellen Bedürfnisse ausgerichtet werden. Achte auf die **maximale Auszugslänge [2]**. Schließe anschließend den Schnellspannhebel wieder. Überprüfe dabei die Vorspannung des Schnellspannhebels. Sollte keine Vorspannung mehr vorhanden sein, so drehe die **Einstellschraube [3]**, die sich auf der gegenüberliegenden Seite befindet, einige Umdrehungen im Uhrzeigersinn.



Kontrolliere den Anzugswert der Schrauben nach ca. 500 km und anschließend regelmäßig im Rahmen der Service-Intervalle, mindestens jedoch 1x pro Jahr. Die richtigen Anzugswerte findest Du auf Seite 50.



Verstelle die Höhe nicht während der Fahrt. Dies könnte zum Sturz führen.



Um einen Sturz oder Unfall zu vermeiden, muss der Vorbau-Adapter nach einer Beschädigung unbedingt ausgetauscht werden.



Ziehe den Vorbau-Adapter nie weiter als bis zu der eingepprägten Maximal-Markierung aus dem Lenkrohr!



Wenn du Kinder transportieren möchtest, achte auf die Lenkerhöhe. Im Fahrbetrieb muss sich der Lenker frei über den Köpfen der Kinder drehen können. Achte auf ausreichend Abstand zwischen Oberkante des Helms und dem Lenker.

SCHNELLSPANNER

Die mitgelieferten Schnellspanner sind Vorrichtungen, die anstelle einer Schraubverbindung Bauteile an deinem YOONIT fixieren und ohne Werkzeug zügig demontiert werden können. Mit der Kraft, die du auf den Schnellspannhebel ausübst, klemmst du den ihn in der einen Richtung fest, in der anderen Richtung öffnest du ihn. Den Widerstand der Klemmung kannst du über die Einstellmutter [2] bei geöffnetem Schnellspannhebel [1] einstellen.

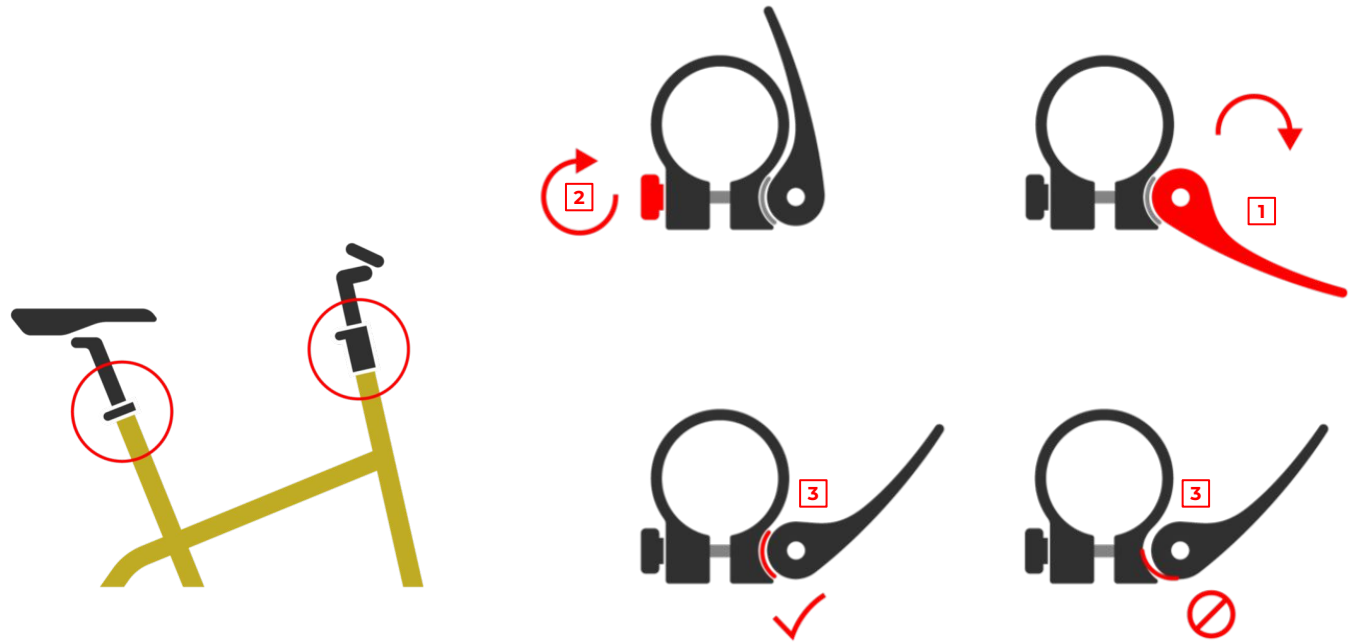

Die Haltekraft des Schnellspanners ist richtig eingestellt, wenn du beim Zudrücken des Schnellspanners ab der Hälfte des Hebelwegs einen Gegendruck spürst. Am Ende des Hebelwegs muss so viel Kraft nötig sein, dass du die Kraft deines Handballens benötigst um ihn zu schließen.



Achte darauf, bevor du den Schnellspanner feststellst, dass die silberne Halbmondscheibe [3] bündig mit der Rundung der Schnellspannerhebel abschließt. Sitzt die Halbmondscheibe [3] schief, kann die Klemmfunktion beeinträchtigt und der Schnellspanner beschädigt werden!



Vergewissere dich, dass alle Schnellspanner fest geschlossen sind, bevor du losfährst. Der geschlossene Schnellspannhebel [1] muss dicht am Rahmen anliegen und immer entgegen die Fahrtrichtung zeigen, damit er nicht während der Fahrt durch ungewollten Kontakt geöffnet wird.

SICHER BELADEN

Das korrekte Beladen ist eine wichtige Voraussetzung für sicheres und komfortables Fahrverhalten. Bevor du losfährst, beachte folgende Hinweise:

- Ist der Carrier durch die Schnellspanner fest fixiert?
- Ist dein Kind korrekt angeschnallt, bzw. die Ladung gesichert?
- Ist das zulässige Gesamtgewicht berücksichtigt?
- Ist die Ladung gleichmäßig verteilt?
- Kann die Lenkung frei bis zum Anschlag bewegt werden und können die Laufräder frei drehen, ohne dass sie durch die Ladung blockiert werden?
- Entspricht der Reifendruck den Anforderungen deiner Fahrt?
- Liegen Lichtanlage und Reflektoren frei, damit deine Sichtbarkeit gewährleistet ist?



Das Gewicht der Ladung sollte deine Fahrweise bestimmen. Ein Kind oder schwere Zuladung beeinflusst das Fahr- und Bremsverhalten deines YOONITS. Die Lenkung ist erhöhten Kräften ausgesetzt, der Bremsweg kann sich verlängern. Fahre daher defensiv und vorausschauend.

BEFESTIGUNG CARRIER

Dein YOONIT ist mit dem **Unique Adapt System** ausgestattet. Dank der drei Schnellspann-Halterungen lassen sich die verschiedenen Lastenträger schnell und ohne Werkzeug montieren. In kürzester Zeit verwandelt sich Dein YOONIT vom Familienfahrzeug in einen Lasten-Transporter. Das Unique Adapt System bietet eine Plattform für eine Vielzahl an individuellen Transportlösungen.

YOONIT bietet verschiedene Transportlösungen für unterschiedliche Anwendungen an:

- Smart Carrier
- Job Carrier
- Daily Basket
- Family Up
- Base Carrier
- Euro Carrier

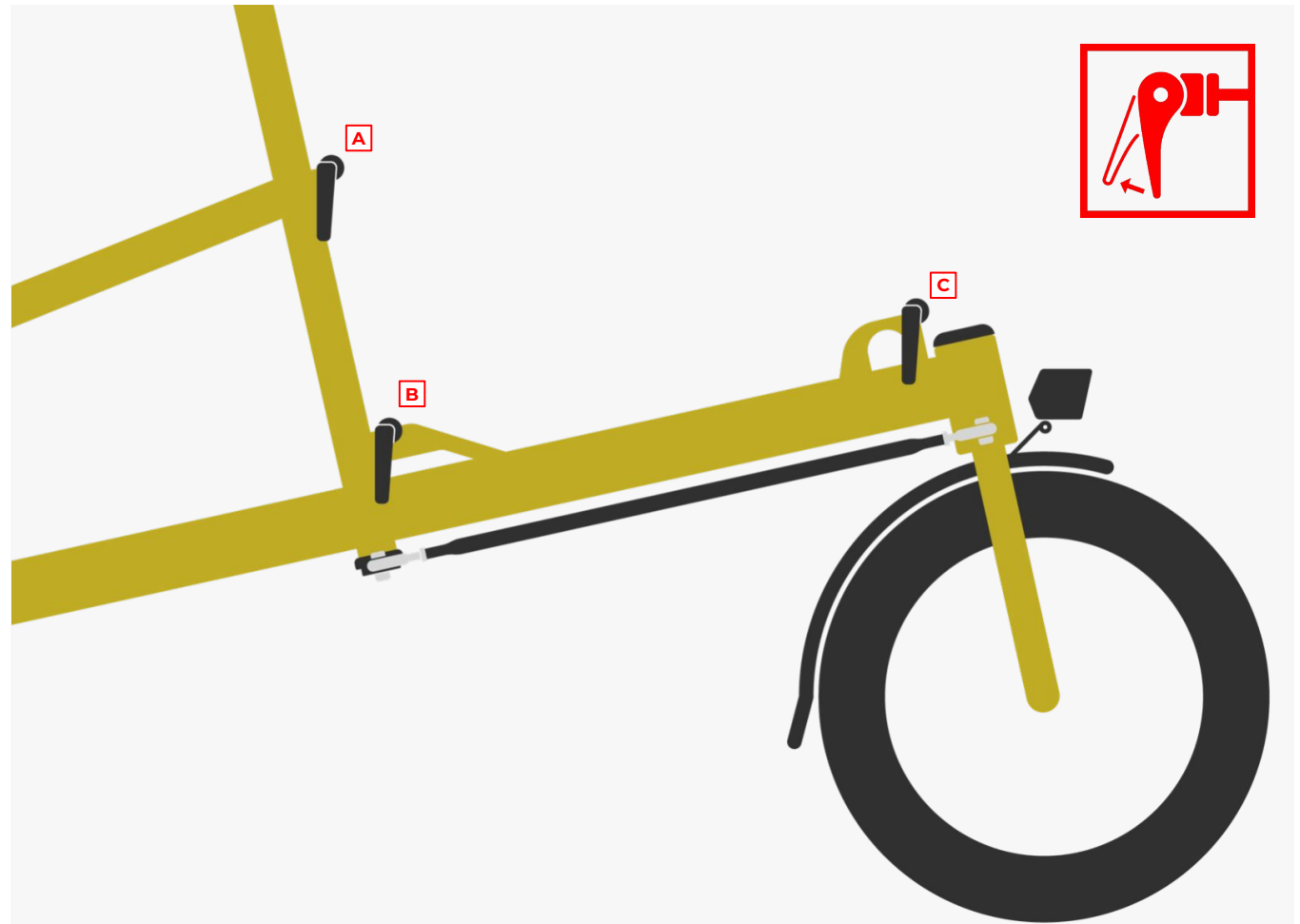

SMART CARRIER



Der YOONIT Smart Carrier ist auf den alltäglichen Transport von Einkauf oder Picknickausstattung ausgelegt. Der Ladekorb lässt sich um 180 Grad drehen, wodurch das Transport-Spektrum auf großvolumige Güter erweitert wird.

Der zweiteilige Smart Carrier ist Korb und Ladefläche in Einem. Durch Wenden des Korbs hebst du die seitliche Begrenzung auf und erweiterst die Ladehöhe. Der Rückrahmen bietet dir zusätzliche Befestigungsmöglichkeiten zur Sicherung deiner Ladung.

Bestandteile

1x Rückrahmen (Alu-Rohr) [1]

1x Ladekorb (Alu-Rohr), wendbar [2]

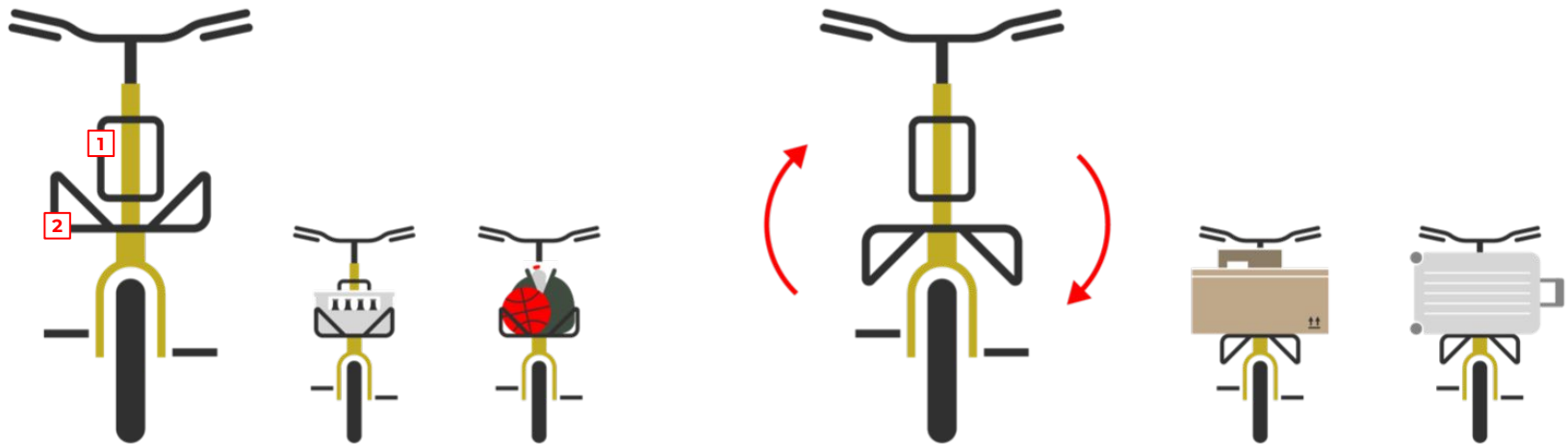

Befestigung

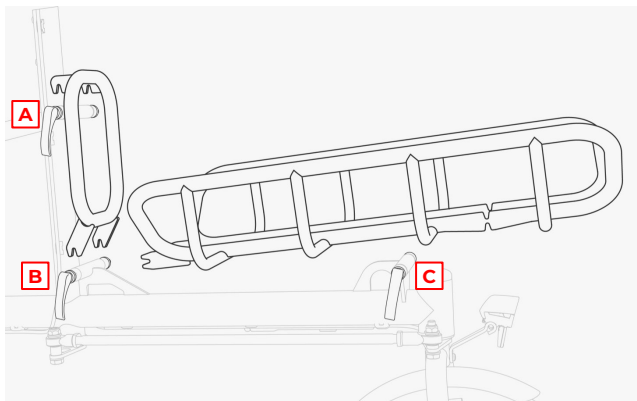

Step 1 Einsetzen von Rückrahmen und Korb

Öffne zu Beginn die drei Schnellspanner des Adapt-Systems und schraube sie maximal auf, damit du genügend Spielraum zur Aufnahme des Carriers hast.

Platziere den Rückrahmen, indem du seine Ausfallenden-Paare auf die Schnellspanner-Achsen [A] und [B] aufsetzt. Nimm dir anschließend den Korb und fädle ihn zunächst in den Aufnahmepunkt [B] ein. Senke ihn anschließend langsam ab, bis das Ausfallenden-Paar auf der Schnellspanner-Achse bei Aufnahmepunkt [C] zu liegen kommt.

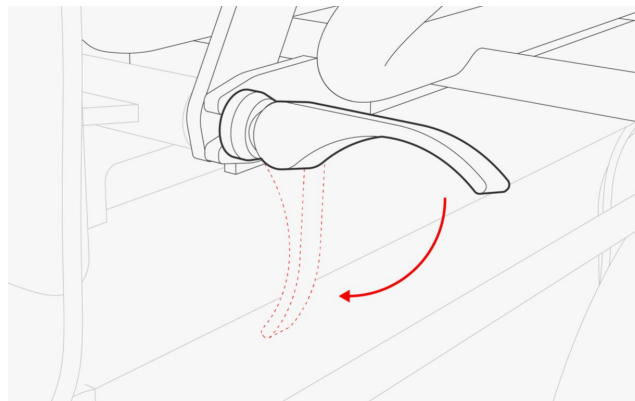

Step 2 Schnellspanner festziehen

Prüfe, ob sämtliche Ausfallenden-Paare auf den Achsen der Schnellspanner liegen. Schraube nun die Schnellspanner fest und spanne die Hebel.

Vergewissere dich, daß an allen drei Aufnahmepunkten die erforderliche Klemmung erfolgt. Die Ausfallenden müssen fest und ohne Spalt zwischen Aufnahmerohr und Schnellspanner sitzen.

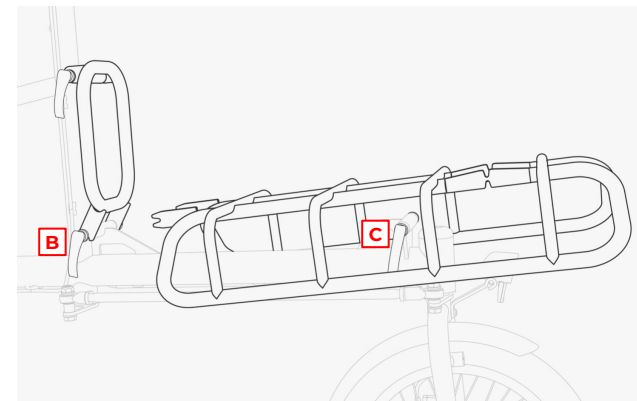

Step 3 Korb wenden

Möchtest du den Korb in eine Ladefläche ohne seitliche Begrenzung verwandeln, löse die Schnellspanner an den Punkten [B] und [C]. Schraube sie maximal auf, damit du genügend Spielraum hast. Hebe den Korb zunächst an Punkt [C] aus der Verankerung und ziehe ihn anschließend nach vorn aus der Aufnahme [B]. Wende den Korb und befestige ihn wieder wie unter „Step 1“ beschrieben.



Wenn du deinen Carrier montierst, nimm dir Zeit und gehe sorgfältig vor. Sofern du dir unsicher bei der Montage bist, lass dich von deinem Service-Partner unterstützen. Es ist wichtig, dass der Carrier fest mit dem Adapt System verbunden ist.



Vergewissere Dich vor jeder Fahrt, ob alle Ausfallenden-Paare auf den Schnellspanner-Achsen eingehakt sind und die Schnellspanner fest gespannt sind. Nur so ist gewährleistet, dass sich der Carrier während der Fahrt nicht lösen kann.

JOB CARRIER

Mit dem YOONIT Job Carrier lassen sich unterschiedlichste Arten von Gütern transportieren. Die Aussparungen in der Ladefläche bieten nahezu unbegrenzte Verzurrmöglichkeiten.

Bestandteile

1x Rückplatte (PP) auf Alu-Profil **[1]**

1x Bodenplatte (PP) auf Alu-Profil **[2]**



Laden und verzurren

Wenn du den Job Carrier zum Transport nutzt, sichere deine Ladung gewissenhaft. Du kannst sie z. B. durch Schnellspanngurte befestigen, damit sie in Kurven nicht seitlich vom Carrier oder bei Bremsmanövern nicht nach vorn rutscht.

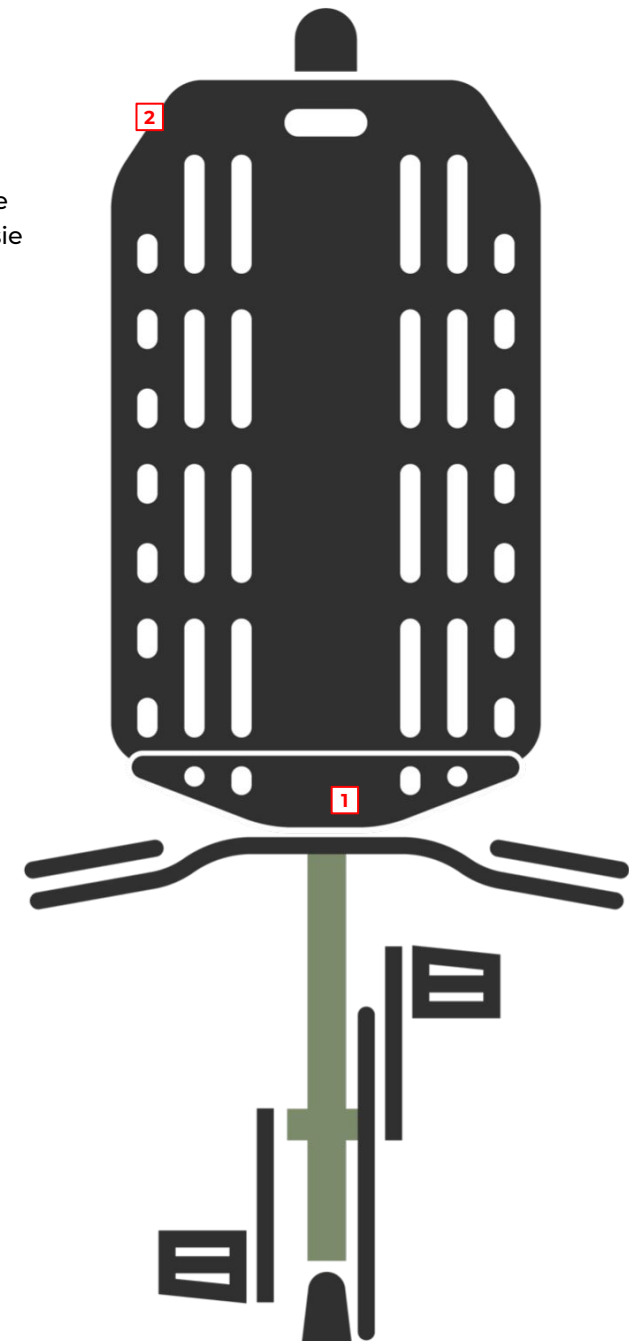

Unzureichend gesicherte Ladung kann Unfälle mit Personen- und Sachschäden zur Folge haben. Achte auf deine Sicherheit und die deiner Mitmenschen.

Befestigung

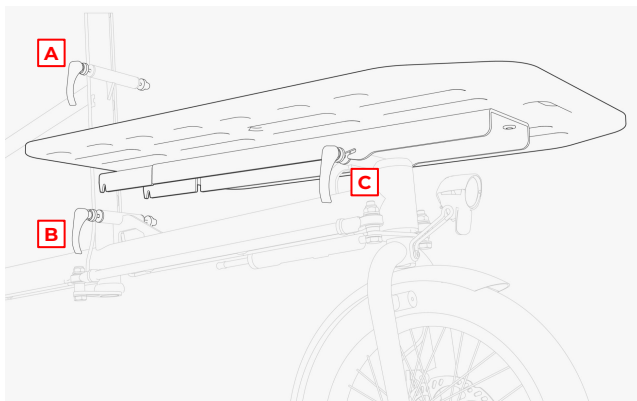

Step 1 Einsetzen der Bodenplatte

Öffne zu Beginn die drei Schnellspanner des Adapt-Systems und schraube sie maximal auf, damit du genügend Spielraum zur Aufnahme des Carriers hast.

Halte die Bodenplatte etwas angewinkelt und fädle sie zuerst in den Aufnahmepunkt **[C]** ein. Senke sie anschließend langsam ab, bis das Ausfallenden-Paar auf der Schnellspanner-Achse bei Aufnahmepunkt **[B]** zu liegen kommt.

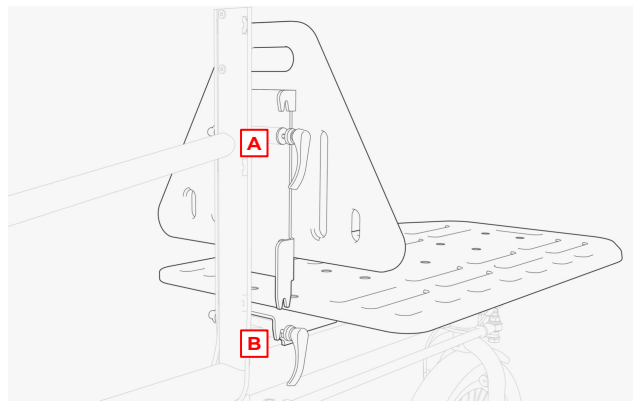

Step 1 Einsetzen der Rückplatte

Platziere die Rückplatte, indem du die Ausfallenden-Paare auf die Schnellspanner-Achsen **[A]** und **[B]** aufsetzt.

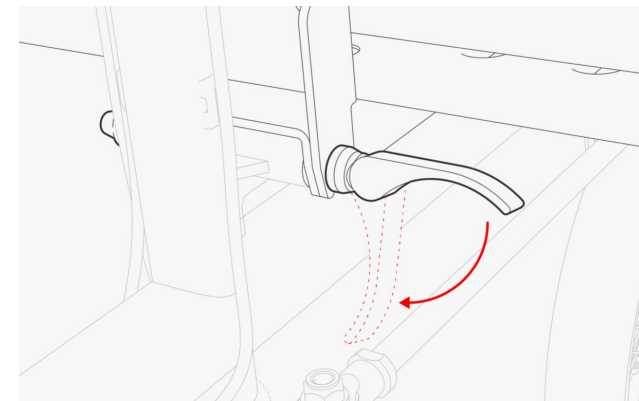

Step 3 Schnellspanner festziehen

Prüfe, ob sämtliche Ausfallenden-Paare auf den Achsen der Schnellspanner liegen. Schraube nun die Schnellspanner fest und spanne die Hebel.

Vergewissere dich, daß an allen drei Aufnahmepunkten die erforderliche Klemmung erfolgt. Die Ausfallenden müssen fest und ohne Spalt zwischen Aufnahmerohr und Schnellspanner sitzen.



Wenn du deinen Carrier montierst, nimm dir Zeit und gehe sorgfältig vor. Sofern du dir unsicher bei der Montage bist, lass dich von deinem Service-Partner unterstützen. Es ist wichtig, dass der Carrier fest mit dem Adapt System verbunden ist.



Vergewissere Dich vor jeder Fahrt, ob alle Ausfallenden-Paare auf den Schnellspanner-Achsen eingehakt sind und die Schnellspanner fest gespannt sind. Nur so ist gewährleistet, dass sich der Carrier während der Fahrt nicht lösen kann.

FAMILY UP

Der Family Up unterstützt dich gezielt im Alltag mit Kindern. Er bietet einen zugänglichen Fronteinstieg, ausreichend Platz für den Transport deiner Kinder und den Großeinkauf.

Lieferumfang

1x Carrier und Kindersitz inkl. 2x Fünf-Punkt-Gurt
1x Umbau-Set Rahmenschloss
1x Umbau-Set Frontlicht



Die seitlichen Ohren [1] des Kindersitzpolsters lassen sich nach außen hin umklappen und per Klettstreifen fixieren. Auf der sich dadurch erhöhten Polsterung liegt der Kopf deines Kindes nach langer Fahrt bequemer.



In der Front-Abdeckplatte des Mitteltunnels befinden sich zwei Lochreihen für die Montage von ein oder zwei Flaschenhaltern [2]. Die Löcher besitzen kein eingeschnittenes Gewinde, die standardmäßig den Flaschenhalter-Systemen beiliegenden M5 Schrauben lassen sich jedoch mit etwas Druck einschrauben.



Es besteht die Verpflichtung, das Rückhaltesystem des Kindersitzes zu verwenden, indem du deine Kinder mit den Gurten sicherst und den Verschluss schließt.

Übersicht Montage

1 Rahmenschloss am Hinterbau anbringen

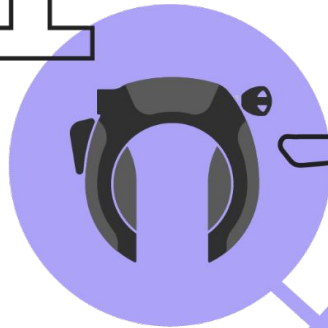

4 Carrier-Montage am YOONIT

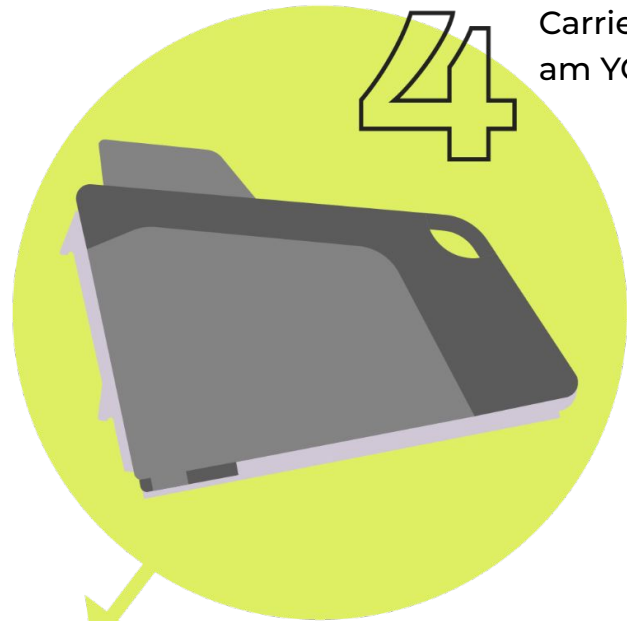

2 Lampenhalterung austauschen



3 Lichtkabel verlängern
(Nur für Modelle nötig vor Oktober 2024,
ohne Schwalbe Pick-Up-Bereifung)

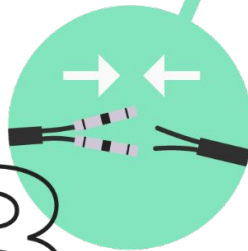

Achtung: Die zur Montage des Family Up Carriers gegebenenfalls notwendigen Anpassungen an der Lichtanlage deines YOONIT Mini sollten von einer geschulten Person bei einem YOONIT Store in deiner Nähe durchgeführt werden.

STEP 1

Rahmenschloss am Hinterbau anbringen

Für die Verwendung des Family Ups muss das Rahmenschloss vorn an der Gabel entfernt werden. Mithilfe des Adapterblechs aus dem Beipack kann es am Hinterbau des YOONIT montiert werden.

Lieferumfang Beipack

- 1x Adapterblech
- 2x ABUS Klemmschellen
- 2x Zylinderkopfschraube M5
- 2x Sprengring M5

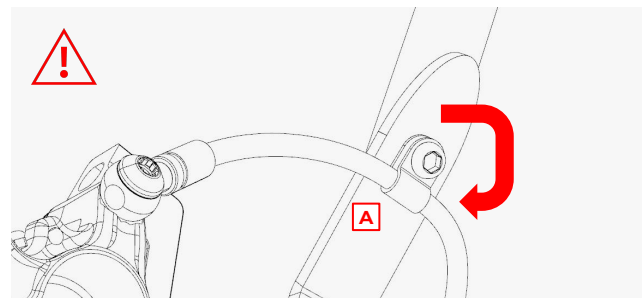

Löse den Bremskabelhalter [A] an der linken Sitzstrebe und montiere ihn kopfüber, so dass das Kabel fortan ein Stück weiter unten verläuft.

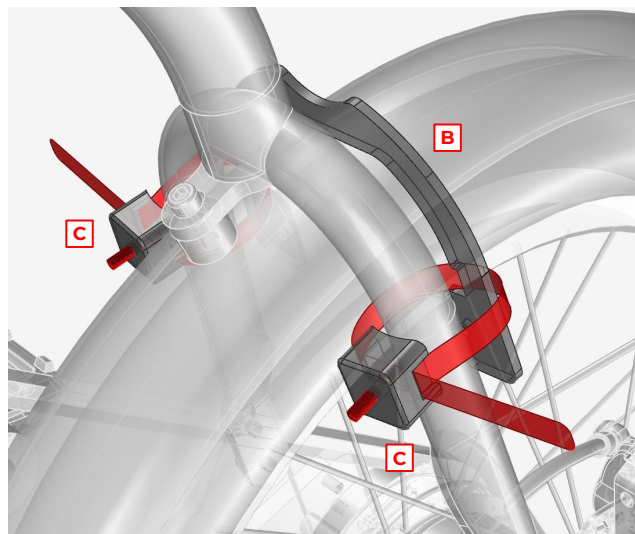

Positioniere das mitgelieferte Adapterblech [B] und die Bandschellen [C] wie auf der Darstellung zu sehen am Hinterbau.

Führe das Metallband jeweils auf Höhe der Aussparung im Blech um die Sitzstrebe und wieder durch den Schellenkörper hindurch. Ziehe es dabei so fest wie möglich, bevor du es durch Einschrauben der Madenschraube spannst und damit das Blech fixierst.

Schneide zuletzt den überstehenden Bandrest mit einer Zange ab.

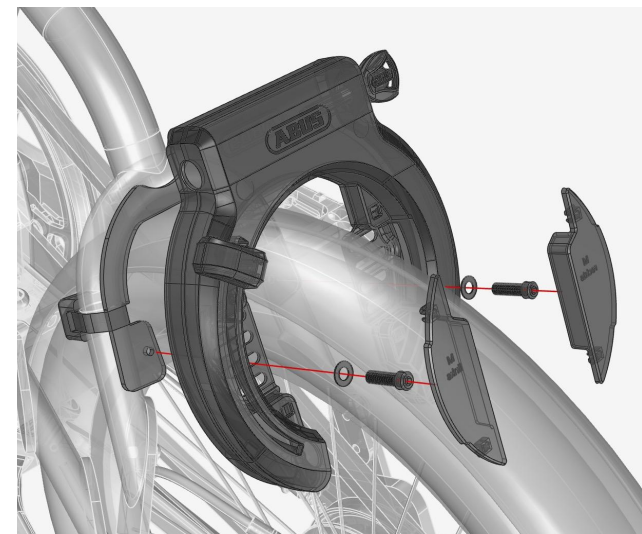

Montiere nun das Rahmenschloss an das Adapterblech. Führe dazu die M5-Zylinderkopfschrauben unter Verwendung der Sprengringe wie dargestellt durch die entsprechenden Aussparungen am Schloss und schraube sie in die Gewindeaufnahmen am Adapterblech.

Setze anschließend die Abdeckkappen in das Schlossgehäuse.



Sofern an deinem YOONIT als Bereifung der Schwalbe Pick-Up montiert ist, empfehlen wir die Verwendung des Rahmenschlosses ABUS 6950M. Es gewährleistet den erforderlichen Abstand zum Reifen.

STEP 2

Lampenhalterung austauschen

Für die Verwendung des Family Ups muss das Frontlicht versetzt werden. Demontiere und trenne es dazu vom Lichthalter. Entferne außerdem das Vorderrad.

Lieferumfang Beipack

1x Frontlichthalter	2x Zylinderkopfschraube M5
2x Kabelbinder	2x Sprengring M5
1x Flachkopfschraube M6x40mm	8x Lötstufe
1x Kunststoffspacer	2x Verlängerungskabel
2x Unterlegscheibe M6	4x Schrumpfschlauch
1x Stopfmutter M6	2x Front-Rückstrahler

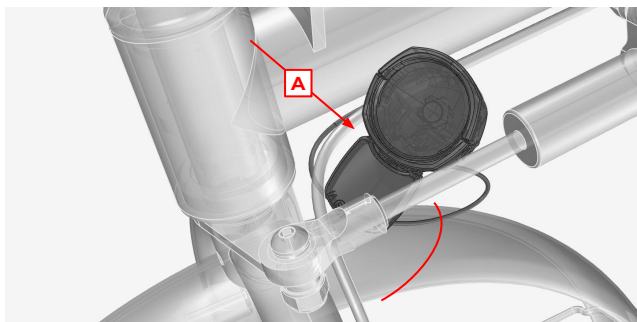

Durch das Versetzen des Lichtes nach vorn ist eine längere Zuleitung notwendig. Alle YOONIT Electric ab 10/2024 mit Schwalbe Pick-Up Bereifung sind bereits mit einem um 20 cm verlängerten Kabel für den Umbau vorbereitet. Dieses kann vorsichtig so weit aus dem Motorgehäuse herausgezogen werden, wie für einen freien Lenkeinschlag notwendig ist. Bei älteren Electric- sowie den Classic-Modellen müssen die vorhandenen Leitungen verlängert werden, siehe Steps 3a und 3b auf den Folgeseiten.

[A] Führe den Lampenkopf nach hinten zwischen

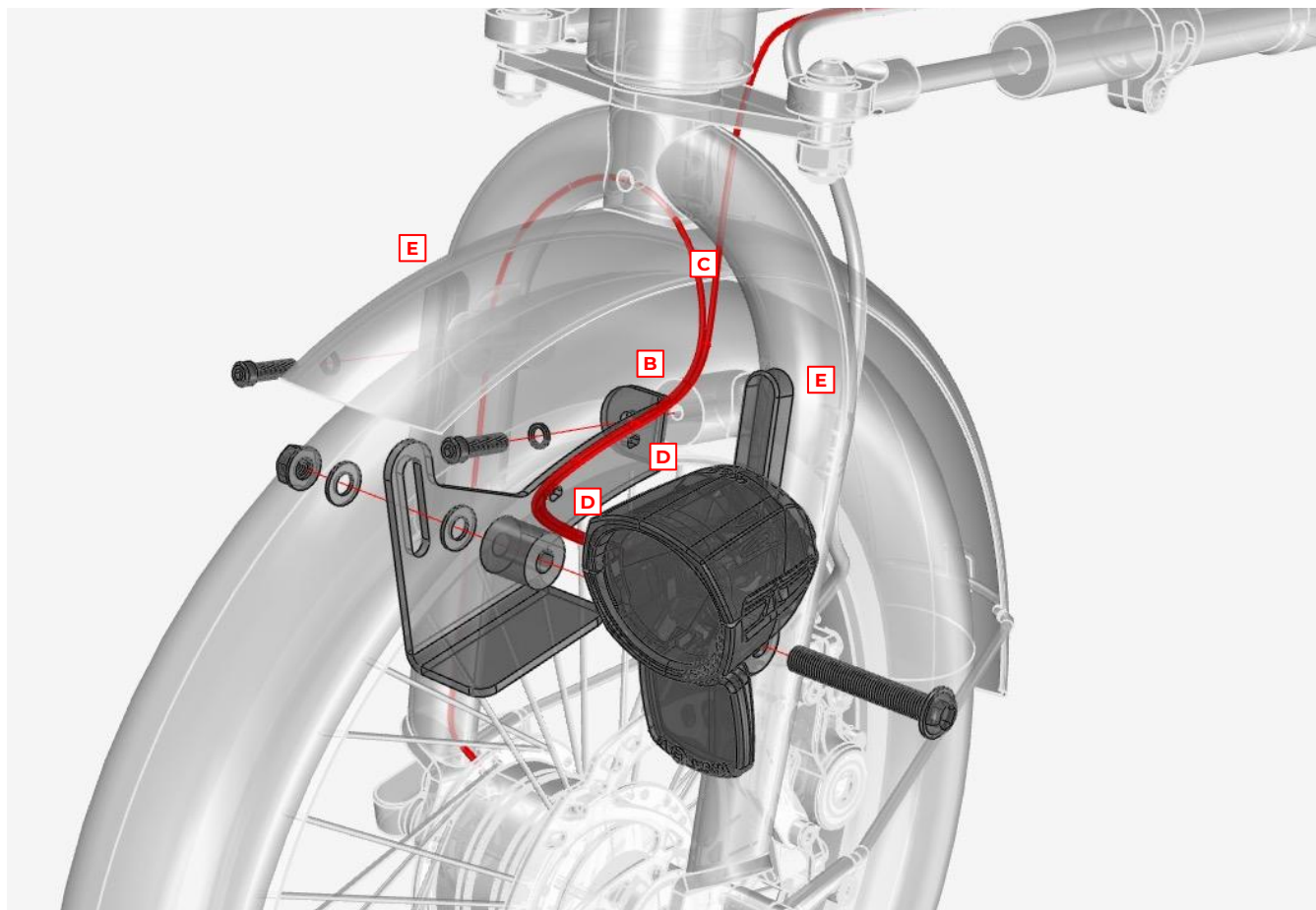

Lenkungsämpfer und Unterrohr hindurch und unterhalb der Gabel nach vorne zurück.

[B] Befestige den Austausch-Lichthalter unter Verwendung einer M5 x 16mm Zylinderkopfschraube samt Sprengring an der linken Gewinde-Buchse der Gabel, nutze die zweite M5-Schraube samt zweitem Ring für die rechte Buchse.

Verlege die vorhandenen Lichtkabel **[C]** unterhalb des linken Gabelarms eng am Gabelkopf und führe sie am Lichthalter entlang nach vorn.

Montiere das Frontlicht mit der M6 x 40 mm Flachkopfschraube, dem Kunststoffspacer sowie den Unterlegscheiben und der M6 Mutter am Lichthalter.

Fixiere die Leitungen mit den Kabelbindern an den Aussparungen **[D]** des Lichthalters.

Klebe zum Schluss die mitgelieferten Rückstrahler **[E]** vorn oben links und rechts an die Gabelarme.



Beachte bei der Montage des Frontlichts die zulässige Mindesthöhe der Unterkante Lichtaustritt von 40 cm über dem Boden.

STEP 3A

(Nur für YOONIT Electric vor 10/24)

Lichtkabel verlängern

1x

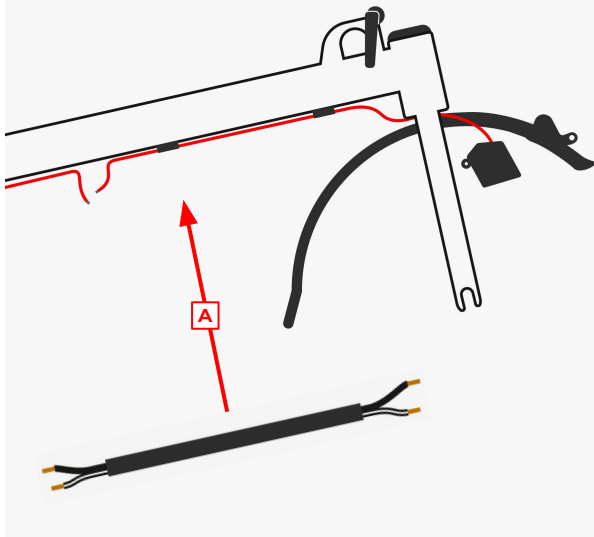

Entferne das Frontlichtkabel aus dem Kabelhalter unterhalb des Unterrohres. **[A]** Trenne die Kabelverbindung des Rücklichtes an dieser Stelle.



Achte beim Verlängern und Anschließen der Kabel auf die Polung! Zum Unterscheiden sind die Litzen schwarz und schwarz-weiß markiert.

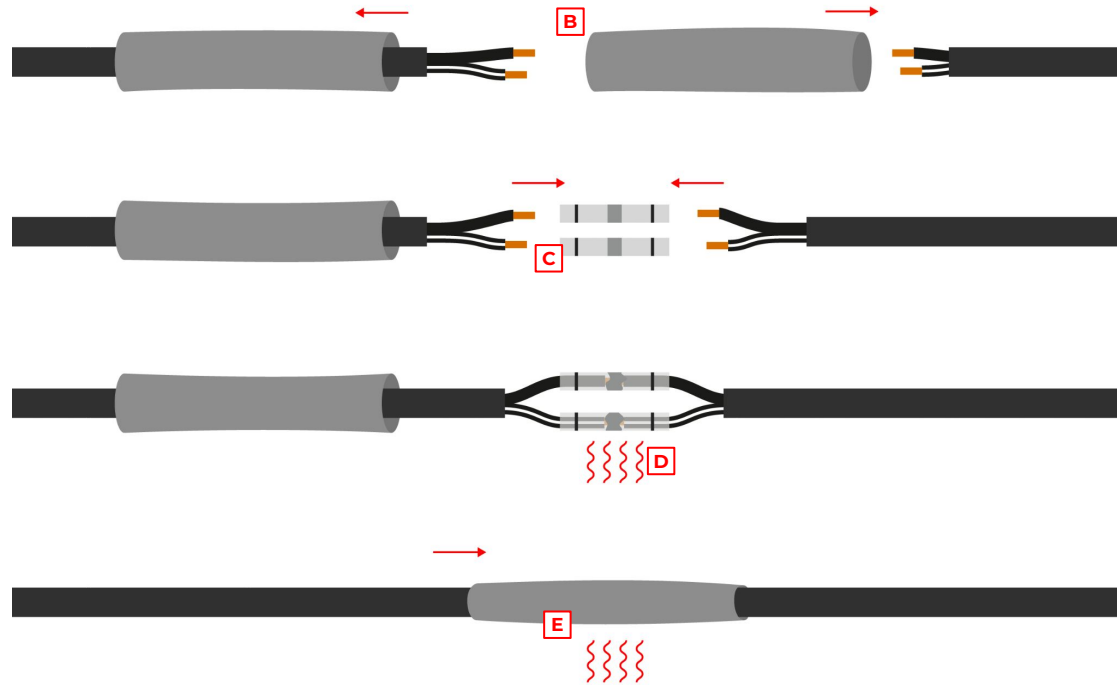

Schiebe die zwei Schrumpfschläuche über die Leitung **[B]**.

Entferne die Isolierungen und führe die Litzen in die Lötmanne ein **[C]**.

Nutze einen Heißluftföhn um die Litzen innerhalb der Lötmanne zu verschmelzen **[D]**.

Prüfe anschließend den festen Sitz der Verbindung.

Nun kannst Du den Schrumpfschlauch **[E]** über die Kabelverbindung schieben und erneut den Heißluftföhn einsetzen, um die Verbindung sauber zu isolieren.



Dieser Arbeitsschritt ist bei allen Modellen notwendig, die nicht ab Werk mit Schwalbe Pick-Up-Bereifung ausgeliefert wurden. Die YOONIT Electric (ab 10/2024 + Pick-Up) sind bereits mit einem längeren Lichtkabel vorbereitet, welches **vorsichtig ca. 20 cm** aus dem Motorgehäuse herausgezogen werden kann.

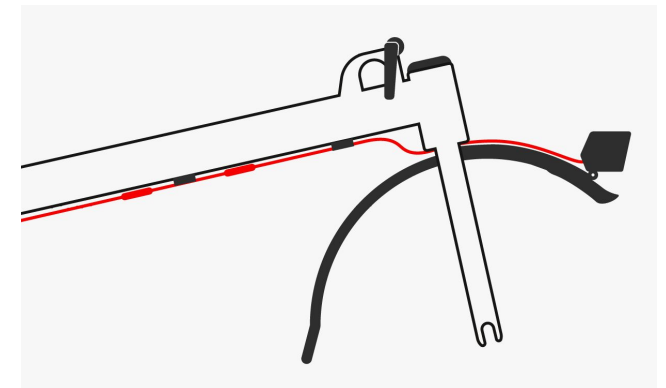

Anschließend kannst Du das Kabel wieder am Halter befestigen und den Scheinwerfer am neuen Frontlichthalter anbringen..

STEP 3B

(Nur für YOONIT Classic)

Lichtkabel verlängern

2x

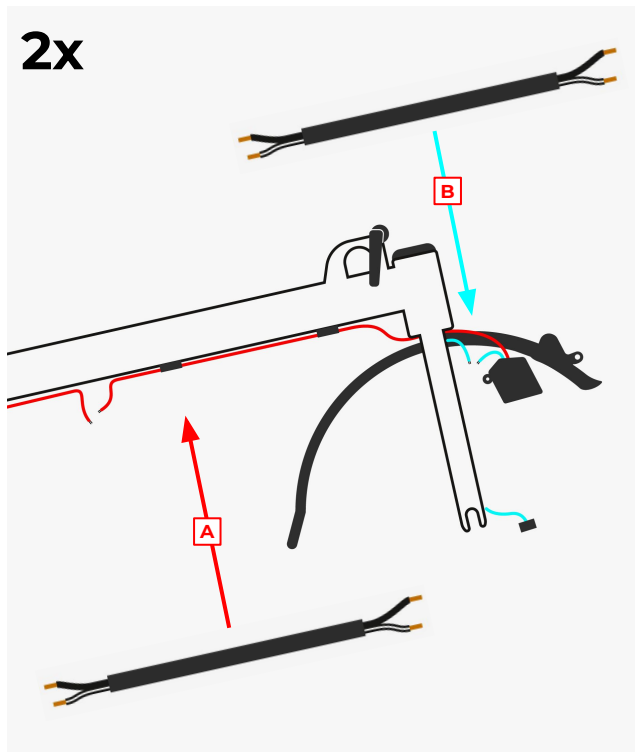

Entferne das Rücklichtkabel aus dem Kabelhalter unterhalb des Unterrohres. **[A]** Trenne die Kabelverbindung des Rücklichtes an dieser Stelle. Trenne das Dynamokabel **[B]** oben zwischen Gabelkopf und Frontleuchte.



Achte beim Verlängern und Anschließen der Kabel auf die Polung! Zum Unterscheiden sind die Litzen schwarz und schwarz-weiß markiert.

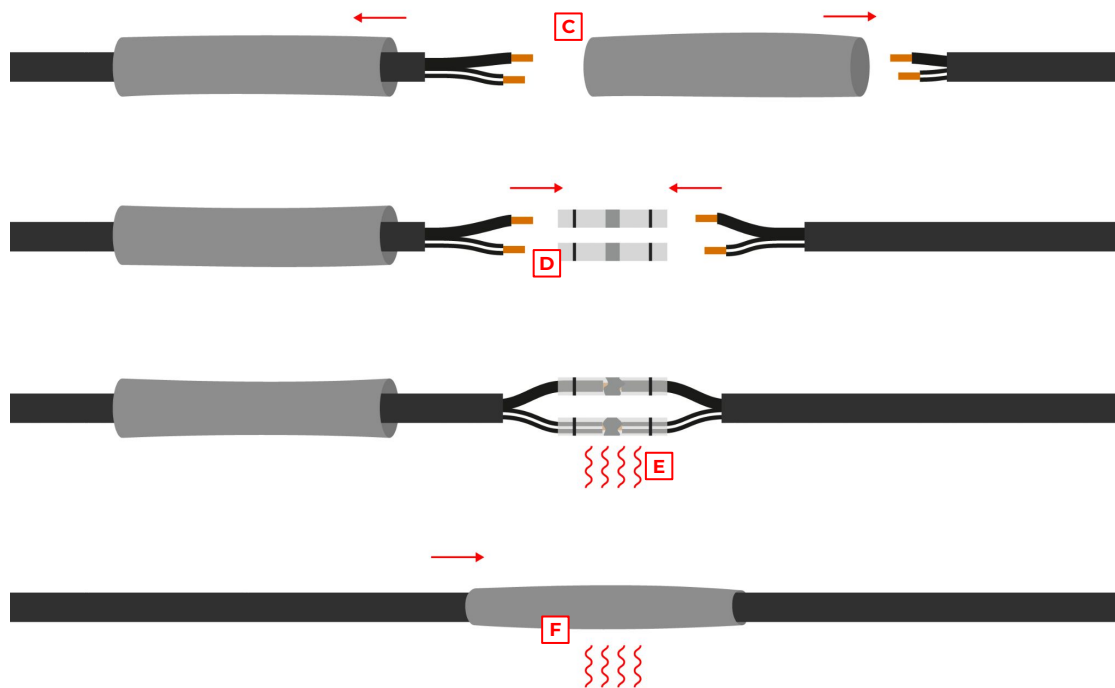

Schiebe die zwei Schrumpfschläuche über die jeweilige Leitung **[C]**.

Entferne die Isolierungen und führe die Litzen in die Lötuffe ein **[D]**.

Nutze einen Heißluftföhn um die Litzen innerhalb der Lötuffe zu verschmelzen **[E]**.

Prüfe anschließend, ob die Verbindung fest sitzt.

Nun kannst Du den Schrumpfschlauch **[F]** über die Kabelverbindung schieben und erneut den Heißluftföhn einsetzen, um die Verbindung sauber zu isolieren.

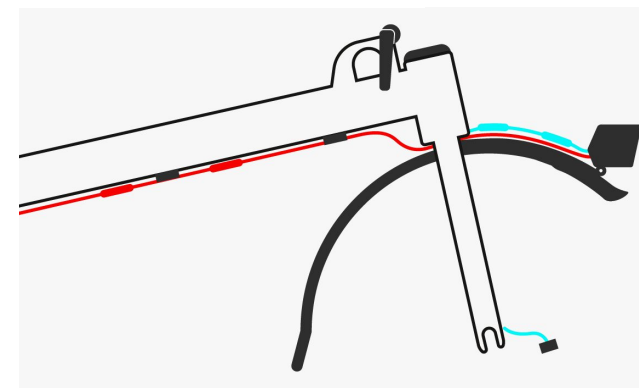

Anschließend kannst Du das Kabel wieder am Halter befestigen und den Scheinwerfer am neuen Frontlichthalter anbringen.



STEP 4

Carrier-Montage am YOONIT

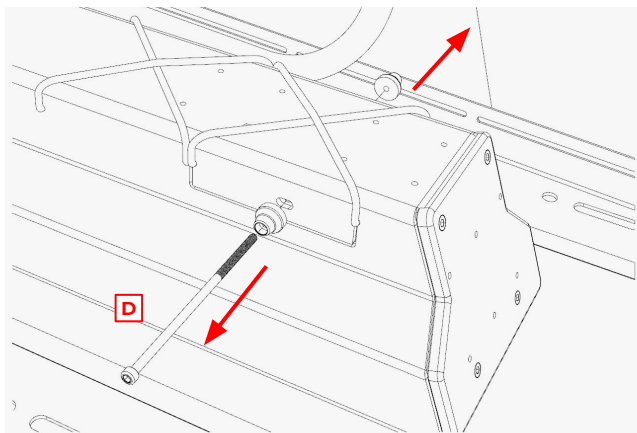

Der Family Up wird an drei Punkten mit dem Adapt-System verbunden.

Entnehme zuerst die Schraubachse **[D]** vorne am Carrier und lege ihn griffbereit zur Seite.



Wenn du deinen Carrier montierst, nimm dir Zeit und gehe sorgfältig vor. Sofern du dir unsicher bei der Montage bist, lass dich von deinem Service-Partner unterstützen. Es ist wichtig, dass der Carrier fest mit dem Adapt System verbunden ist.



Vergewissere Dich vor jeder Fahrt, ob alle Ausfallenden-Paare auf den Schnellspanner-Achsen eingehakt sind und die Schnellspanner fest gespannt sind. Nur so ist gewährleistet, dass sich der Carrier während der Fahrt nicht lösen kann.

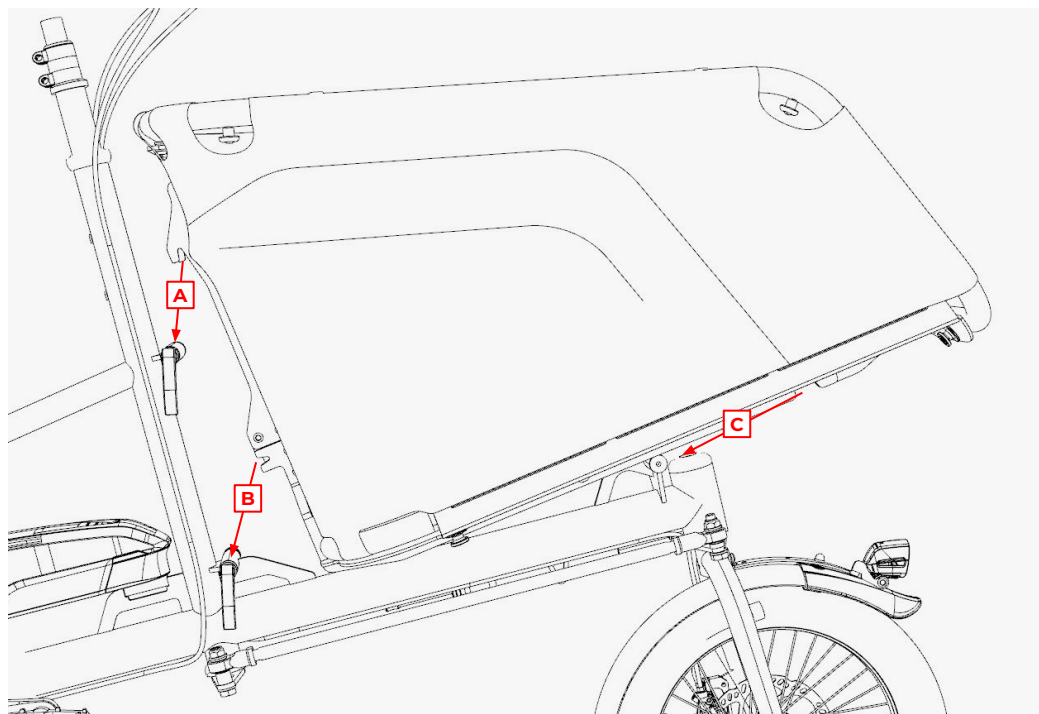

Um den Carrier zu befestigen, löse die hinteren beiden Schnellspanner **[A, B]** und entferne den vorderen Schnellspanner **[C]** am YOONIT.

Halte den Family Up leicht nach hinten geneigt und beginne damit, ihn am Aufnahmepunkt **[A]** vorsichtig einzuhaken. Wenn das Ausfallenden-Paar auf der Schnellspanner-Achse liegt, kannst Du den Carrier langsam nach vorn absenken.

Achte nun darauf, dass das untere Ausfallenden-Paar an dem Aufnahmepunkt **[B]** am Unterrohr auf der dortigen Schnellspanner-Achse zu liegen kommt.

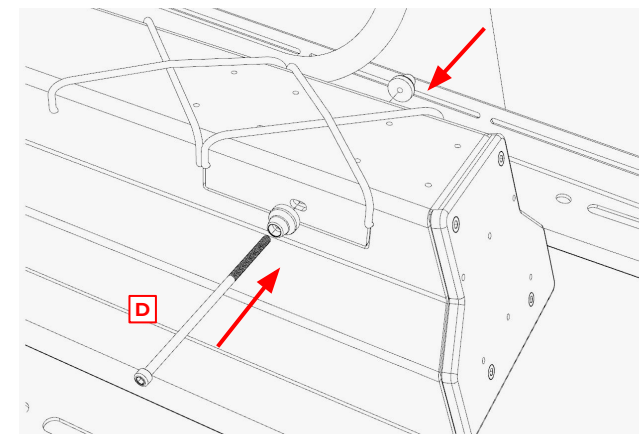

Führe zuletzt im Inneren des Carriers die Schraubachse durch die entsprechende Lochöffnung vorn am Tunnelblech in den darunter liegenden Aufnahmepunkt **[D]** am Unterrohr und ziehe ihn mit einem Inbusschlüssel Gr. 4 fest.

CHILD SEAT

Der Kindersitz ist für Kinder ausgelegt, die selbstständig sitzen können und inkl. Helm maximal 120 cm groß sind. Die Kombination aus fester Lehne, Rücken- und Sitzpolster sowie einem 5-Punkt-Gurt-System dient der sicheren Mitnahme von bis zu zwei Kindern. Wir empfehlen allen Radfahrenden das Tragen eines Schutzhelmes.



Vergewissere dich vor der Fahrt, dass sich der Lenker frei über den Köpfen der Kinder bewegen lässt. Bei einem zu geringen Abstand zwischen Bremshebeln und Kinderhelm besteht Unfall- bzw. Verletzungsgefahr.



Achte vor jeder Fahrt darauf, dass die Gurtschnallen korrekt eingerastet sind



Auf dem YOONIT dürfen Kinder nur mit den Kindersitzen vom Daily Basket und vom Family Up Carrier transportiert werden.. Das Anbringen von Kindersitzen anderer Hersteller ist nicht zulässig.

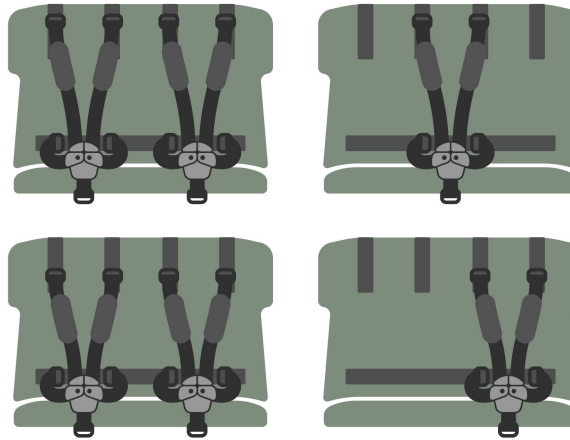

Positionierung der Gurte

Im Family Up Kindersitz kannst du bis zu zwei Kinder mitnehmen und sicher anschnallen. Für den Transport eines einzelnen Kindes ist es möglich, ein Gurtsystem mittig in der Lehne zu verankern. Das sorgt für eine ausgewogene Gewichtsverteilung, was wiederum der Fahrsicherheit und dem Fahrverhalten zugute kommt.

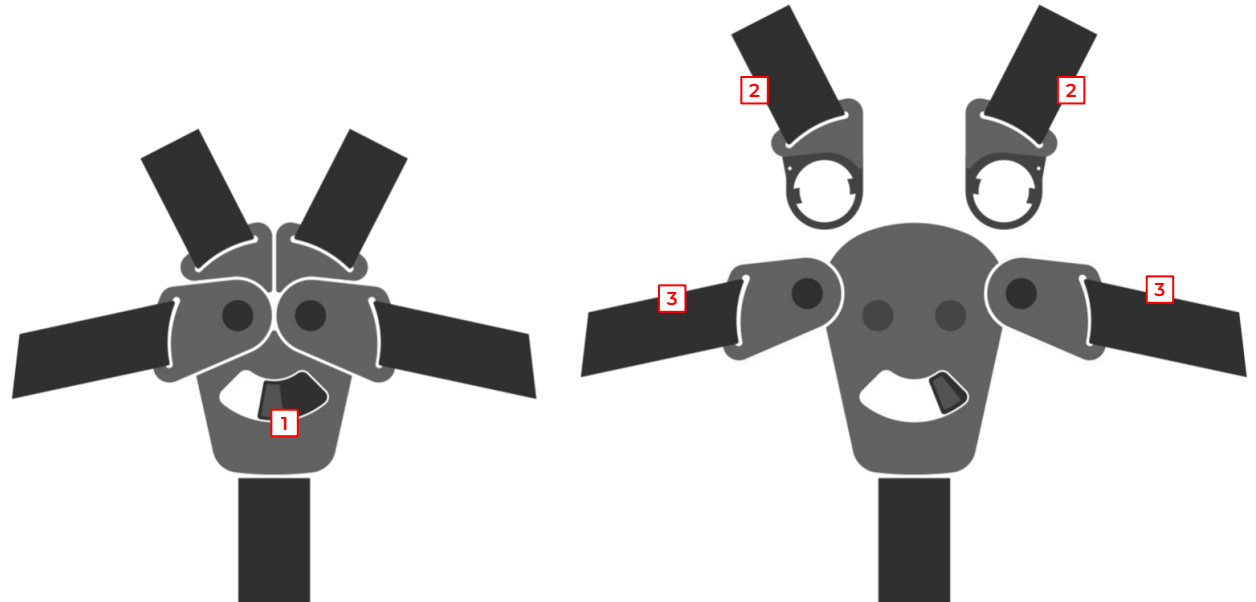

Anwendung der Gurtschnallen

Das 5-Punkt-Gurt-System wird durch die Gurtschnalle / Steckschnalle zusammengehalten, die durch einen zweistufigen Öffnungsmechanismus ausgestattet ist. Die Schulter- [2] und Taillengürtel [3] können zusammen und auch getrennt voneinander geöffnet werden. Öffne die Schnalle, indem du die Entriegelungssperre [1] drückst und den Schubriegel dabei zur Seite schiebst.

ROLL UP COVER

Das Roll Up Cover schützt deine Ladung im Family Up vor Regen und Witterung. Es umschließt den Carrier sicher durch einen umlaufenden Gummizug – mit und ohne Kindersitz. Um Platz für mitfahrende Kinder freizugeben, kann das Roll Up Cover aufgerollt werden.

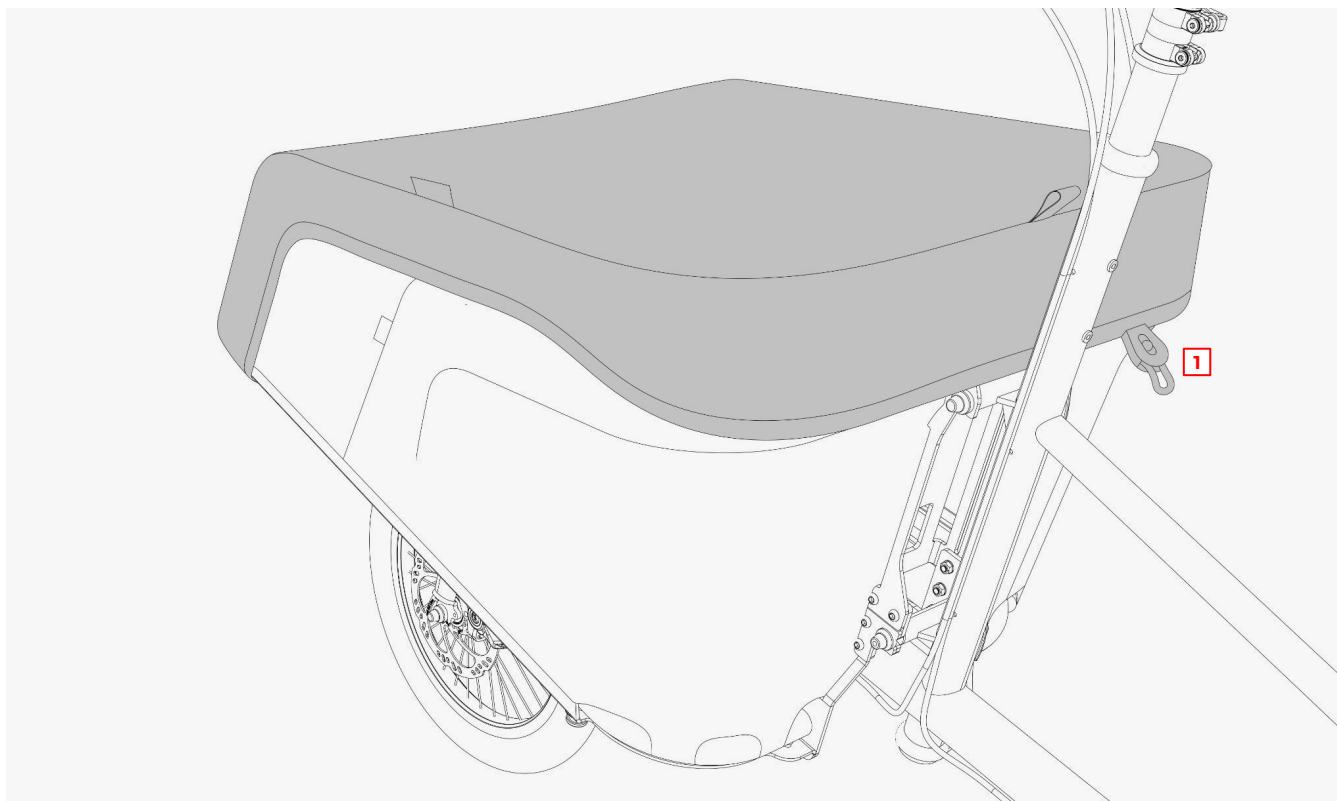

Lieferumfang

1x Roll Up Cover

Stülpe das Roll Up Cover über den Family Up, so daß sich der Kordelstopper **[1]** hinten rechts am Carrier befindet. Mit diesem kannst du die Spannung des Gummizuges bei Bedarf nachjustieren.

Um den hinteren Bereich des Carriers freizugeben rolle das Cover von hinten nach vorn bis zu den seitlich angenähten Kordelschlaufen auf und spanne diese nach unten. An der Unterseite des Carriers befindet sich je ein Rundknopf **[2]** zum Einhaken. Um die Schlaufen besser greifen zu können, besitzen sie jeweils eine Gurtlasche.

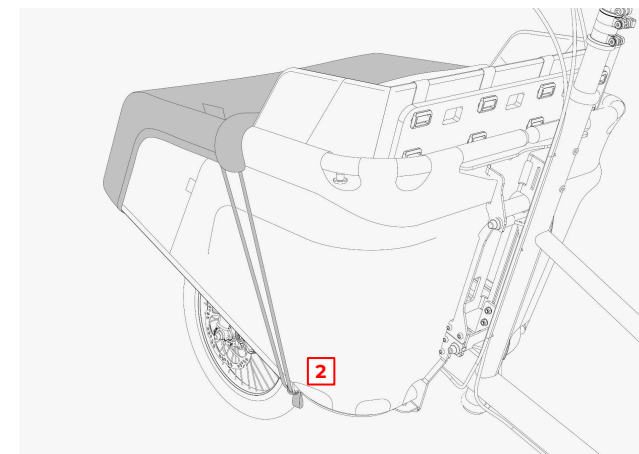

FRONT BAG

Um deine Ladung vor dem Herausfallen zu schützen kann der Fronteinstieg des Family Ups mit dem Front Bag verschlossen werden. Es bietet darüber hinaus eine Taschenfunktion samt Zipper, um kleine Gegenstände griffbereit zu verwahren und mitzunehmen.

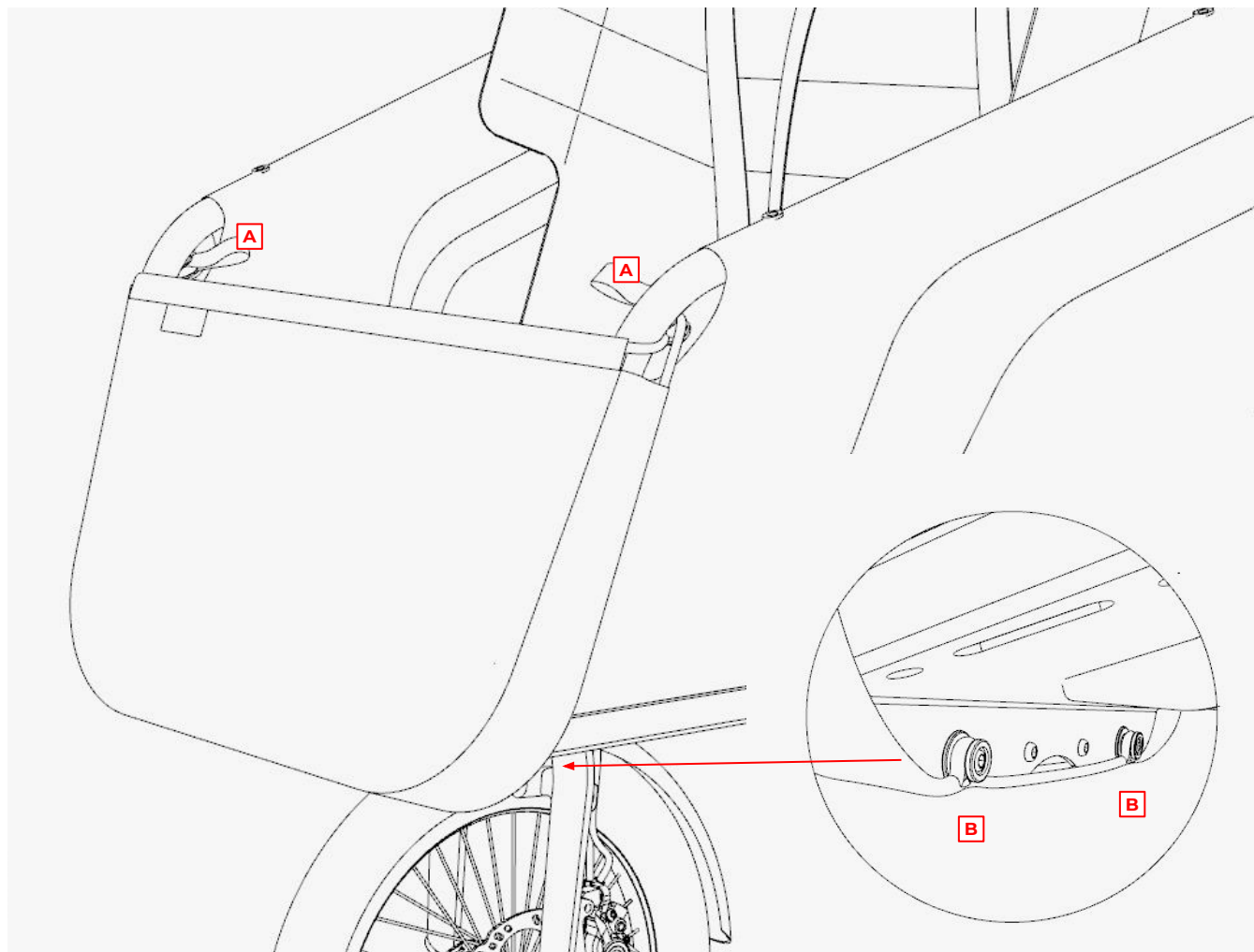

Hänge das Front Bag vorn in den Einstieg, indem du es unter die Frontlippe des Carriers führst und es links und rechts oben mit den Kordelschlaufen in die Rundknöpfe **[A]** im Hauptrohr hakst. Um die Schlaufen besser greifen zu können, besitzen sie jeweils eine Gurtlasche.

An der unteren Kante des Bags befinden sich zwei Aussparungen im Saum, aus denen der Kordelzug herausgeführt und um die Rundknöpfe **[B]** hinter der Frontlippe gehakt werden können. Dadurch ist das Bag fest mit dem Carrier verbunden und fällt beim Freimachen des Einstiegs nicht herab.

Lieferumfang
1x Front Bag

ORGANIZER BAGS

Unterhalb der Family Up Kindersitzbank können Utensilien wie Spielzeug, Trinkflaschen oder Snacks sicher und griffbereit in den optional erhältlichen Organizer Bags verstaut werden.

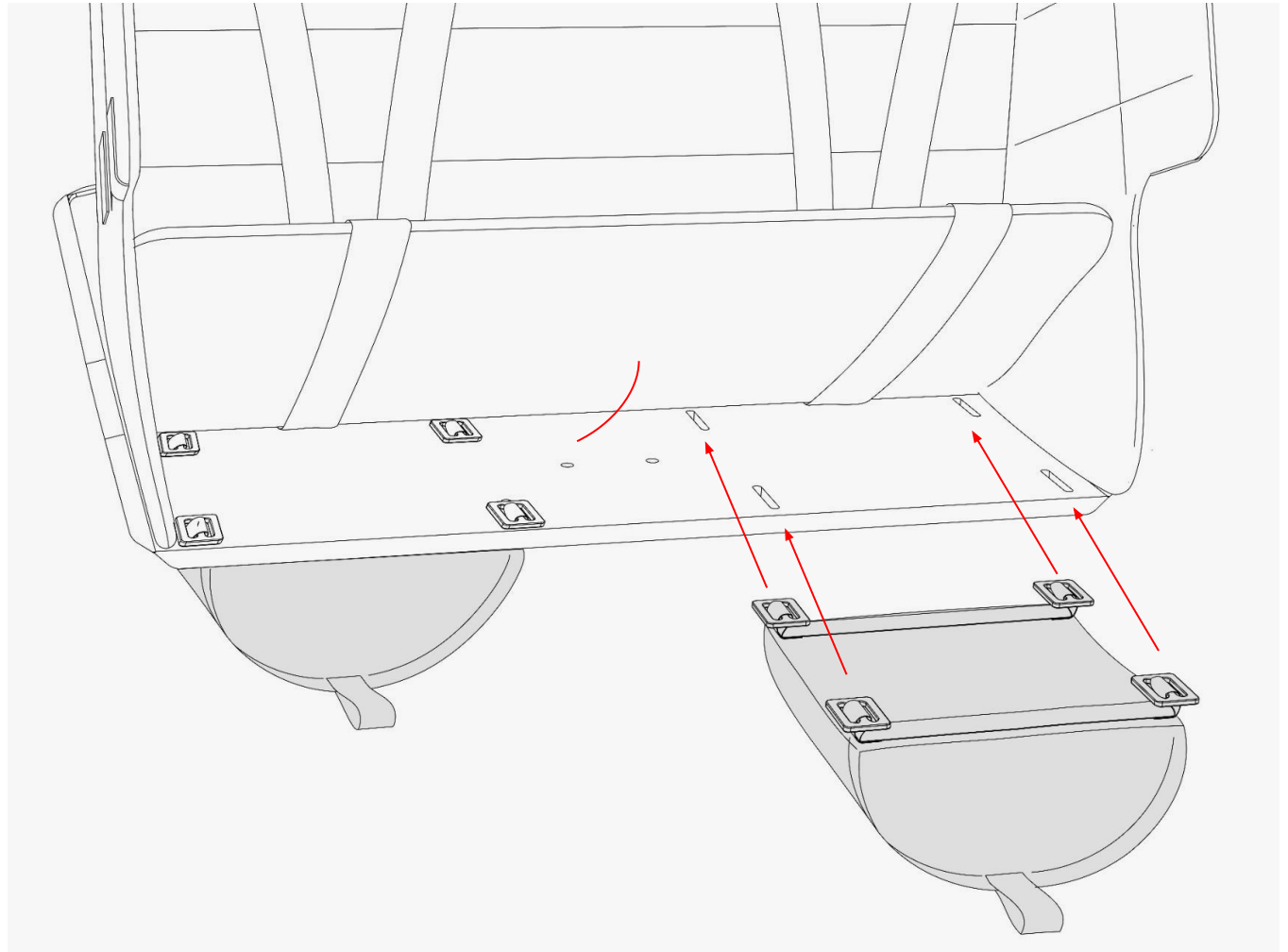

Die Sitzbank besitzt in der Sitzfläche links und rechts je vier quadratisch angeordnete Langloch-Aussparungen. Hebe das Sitzpolster an, um sie freizulegen.

Hänge ein Bag unter den Sitz, indem du die vier Metallschnallen an der Oberseite des Bags durch die passenden Aussparungen führst.



Die Organizer Bags können links und rechts, jedoch nicht mittig unter die Sitzbank gehängt werden, da die Sitzbank dort auf dem Mitteltunnel des Carriers verschraubt wird.

ROLL UP CANOPY

Das Roll Up Canopy schützt deine Kinder im Family Up Carrier zuverlässig vor der Witterung. Es bietet viel Platz und ermöglicht weiterhin den praktischen Fronteinstieg. Seine Formgebung und das Panoramafenster im Dach gewährleisten dem/der Fahrer:in jederzeit gute Sicht auf Kinder und Fahrweg. Bei aufgerollter Fronttür bietet ein Insektennetz Schutz vor unliebsamen Mitfahrern. Das Canopy besitzt rückseitig in Reichweite des/der Fahrer:in zwei Taschen, in denen persönliche Dinge vor Nässe geschützt verstaut werden können.

Lieferumfang

1x Transporttasche	2x Kunststoff-Rosette
1x Regenverdeck	2x Kunststoffscheibe M6
1x Fronttür, trennbar	4x Planenhaken
1x Insektennetz, trennbar	4x Unterlegscheibe
2x Senkkopfschraube M6	2x Hutmutter M6

Das Roll Up Canopy besteht aus einem Stoffüberzug, der mittels Expander-Schlaufen über ein Metallgestell gespannt und damit auf dem Carrier befestigt wird. Es besitzt ein per Reißverschluss zu schließendes Rückteil, eine abtrennbare Fronttür und ein mittels Klettverschluss fixierbares Insektennetz.



Die Fronttür lässt sich aufrollen und oben per Gummikordel und Haken fixieren. Für den schnellen Zugriff kannst du sie außerdem einfach über das Dach zurückschlagen und per Magnet an der hinteren Dachkante fixieren.

ROLL UP CANOPY – Montage

Step 1 Montage der Planenhaken

Schraube zunächst die Planenhaken mit den Teilen aus der Kleinteile-Tüte vorn links und rechts durch das vorderste Rundloch an die Unterseite des Carrier-Bodens. Führe dabei die M6 Senkschraube von oben durch die Rosette in das Rundloch. Begegne der Schraube wie in der Darstellung zu sehen von unten mit der M6 Kunststoffscheibe, der Edstahlscheibe, zwei Planenhaken, wieder einer Edstahlscheibe und zuletzt der Hutmutter. Die Kunststoffscheibe kommt dabei im Rundloch zu liegen. Ordne die beiden Planenhaken jeweils so an, dass sie mit ihrer Grundfläche aneinander stoßen.

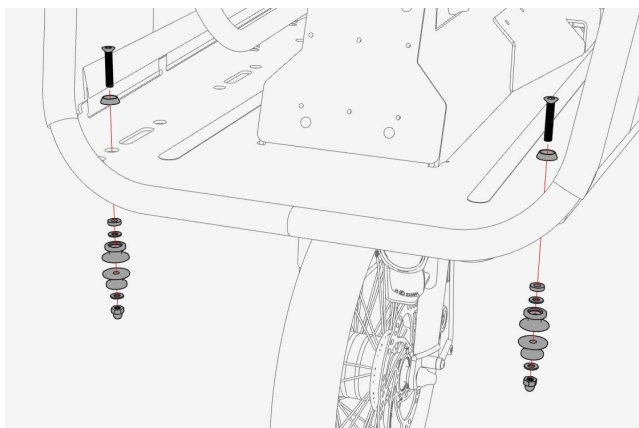

Step 2 Anbringung des Metallgestells

Das Roll Up Canopy sollte auf den bereits am YOONIT befestigten Carrier montiert werden. Löse und entferne die vier Kunststoffschrauben aus den Gewindenieten [A], die sich oben rechts und links im umlaufenden Hauptrohr des Carriers befinden.

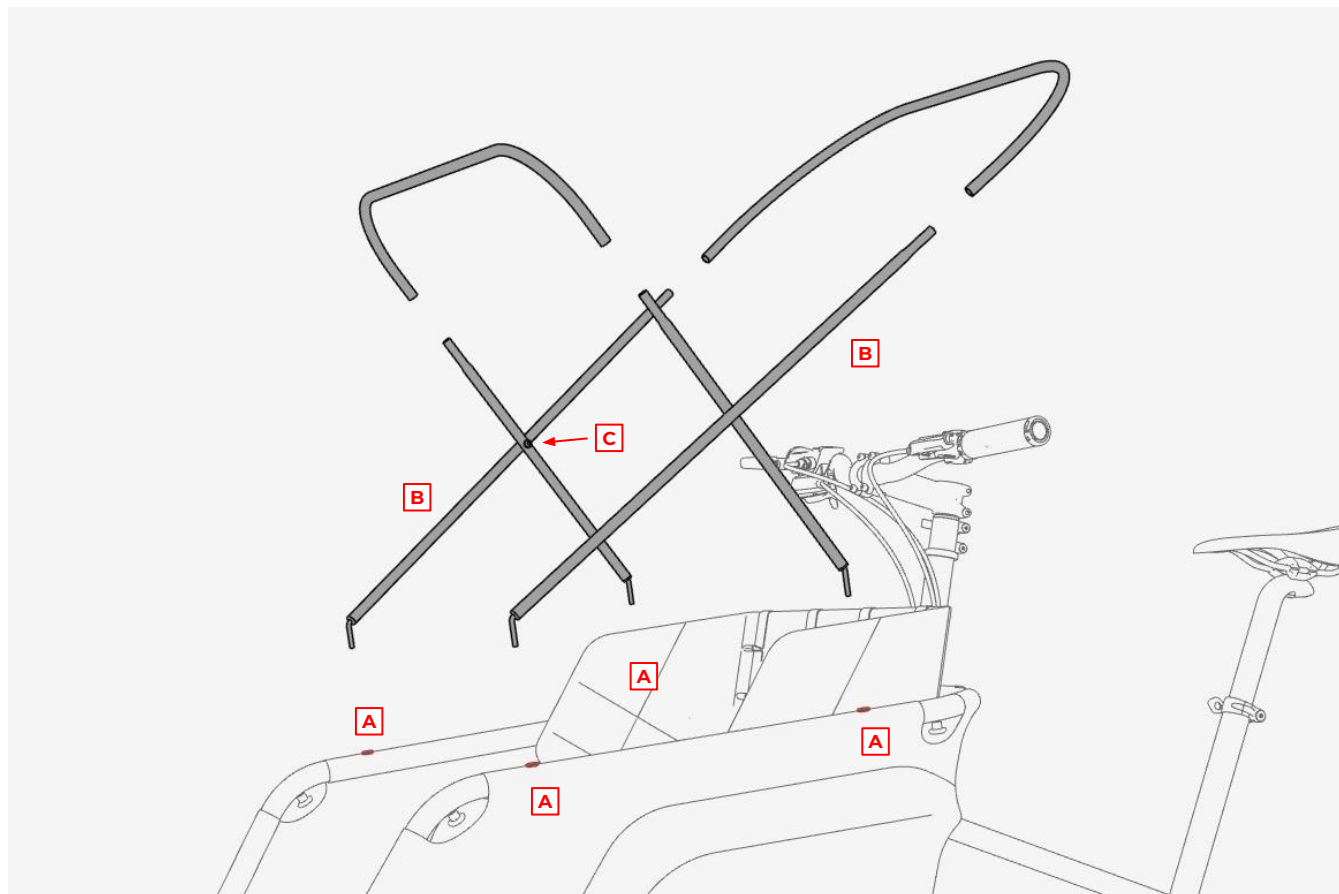

Stecke die beiden Kreuz-Elemente [B] des Gestells mit den Stift-Enden in die freigelegten Nieten, so dass auf jeder Seite jeweils das längere Rohr in der vorderen Niete und das kürzere Rohr in der hinteren Niete ruht. Ordne die Kreuz-Elemente so an, dass der Kopf ihrer Verbindungsschraube [C] jeweils richtung Innenraum

zeigt und das rückwärts gewandte längere Rohr jeweils außen an dem kürzeren Rohr vorbeiläuft. Stecke zuletzt die beiden Rohrbögen auf die Kreuz-Elemente, den kleineren Bogen auf die beiden vorderen Rohrenden und den großen Bogen auf die hinteren.

ROLL UP CANOPY – Montage

Step 3 Überstreifen des Verdecks

Nimm zunächst die Fronttür zur Hand und befestige sie vorn am Dach des Verdecks. Fädele dazu die beiden Reißverschluss-Segmente von Dach- und Türkante auf der rechten Seite ein und ziehe den Reißverschluss nach links zu. Sichere ihn am Ende mit dem Klettverschluss.

Schlage die Fronttür nach hinten um und lege sie auf das Dach.

Schiebe nun das Verdeck mit geschlossenem Rückteil von hinten über das Metallgestell.

Wichtig: Übe dabei mit einer Hand von oben beständigen Druck auf die Mitte des vorderen Rohrbogens aus **[D]**. Dadurch sicherst du das Gestell in den Einstecklöchern am Carrier.

Führe das Verdeck mit der anderen Hand von hinten an das Gestell heran, so dass der Teil mit den Taschen zwischen Lenker und Canopy-Gestell hindurch nach unten in den Bereich hinter dem Carrier gleitet. Richte das Verdeck beim Überstreifen korrekt aus, so dass die Fenster zu beiden Seiten gleichmäßig positioniert sind und der Carrier hinten umlaufend eingefasst wird.

Achtung: Das Verdeck besitzt innen an der hinteren Dachkante eine Stofflippe samt Klettverschluss zur Sicherung am hinteren Rohrbogen des Gestells. Beachte beim Auffädeln des Verdecks, dass das Rohr in dieser Sicherung zu liegen kommt.



Auch bei der Demontage des Roll Up Canopies ist es hilfreich, das Gestell durch Drücken auf die Mitte des vorderen Rohrbogens in den Einstecklöchern am Carrier zu sichern.

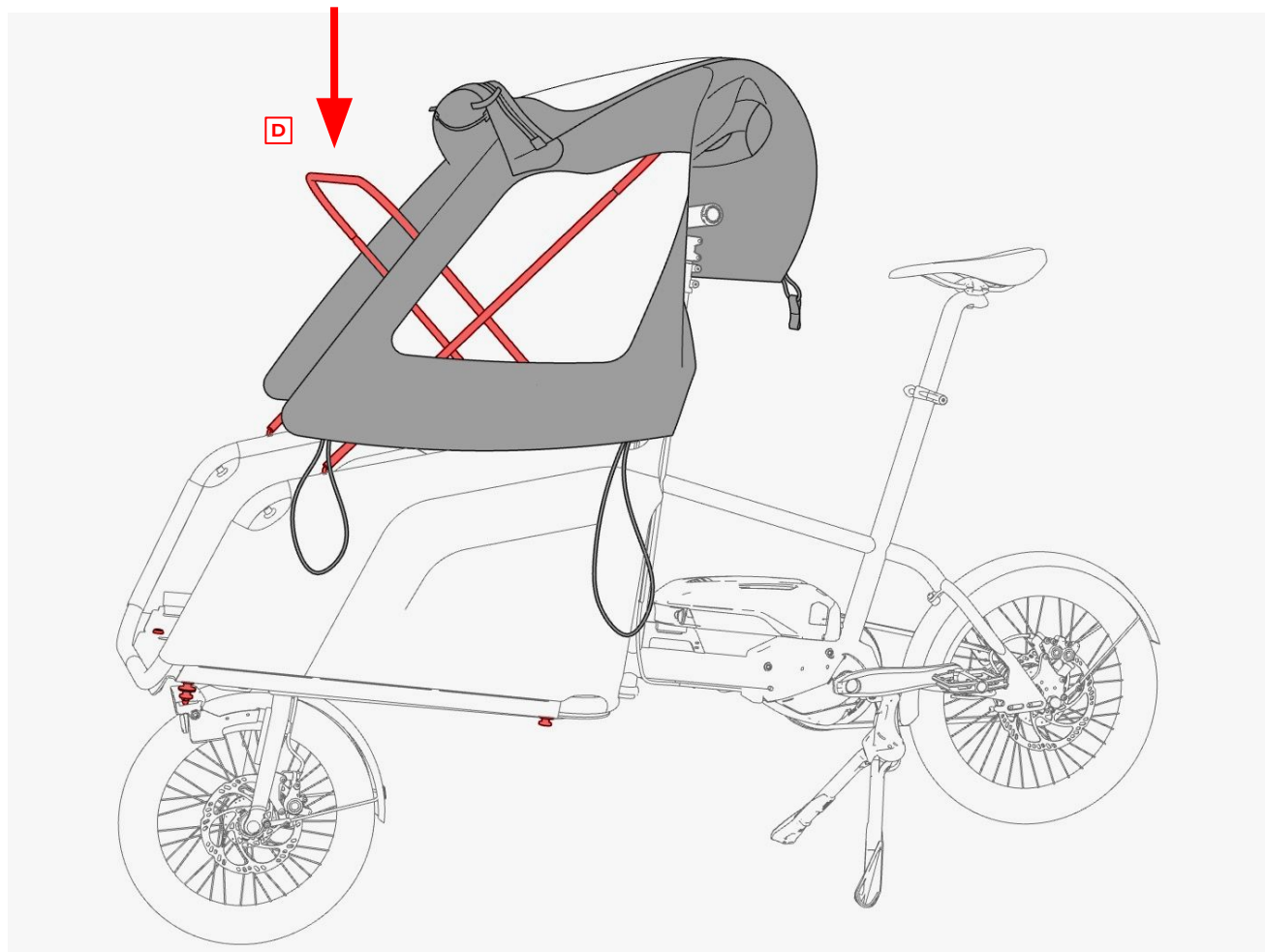

ROLL UP CANOPY – Montage

Step 4 Fixieren des Verdecks

Ziehe das Dach nach vorn bis an den vorderen Rohrbogen und fixiere es dort mittels der beiden Klettstreifen **[E]**, die sich an der Dachkante befinden. Verspanne im Anschluss die langen seitlichen Expander-Schlaufen des Verdecks mit den entsprechenden Planenhaken **[F]** an der Unterseite des Carriers.

Bedarfsweise: Montiere das Insektennetz **[G]**, indem du die drei Klettstreifen **[H]** an seiner Oberkante um das freie Segment des Rohrbogens zwischen den Klettstreifen des Verdecks schließt. Beachte die Ausrichtung des Insektennetzes, die Flauschklett-Streifen **[I]** an den seitlichen Kanten müssen nach vorn ausgerichtet sein.

Schlage nun die Fronttür nach vorn um und stülpe zuletzt die Dachabschluss-Lippe **[J]** mit etwas Kraft nach vorn über den Rohrbogen, so dass der Reißverschluss abgedeckt wird.

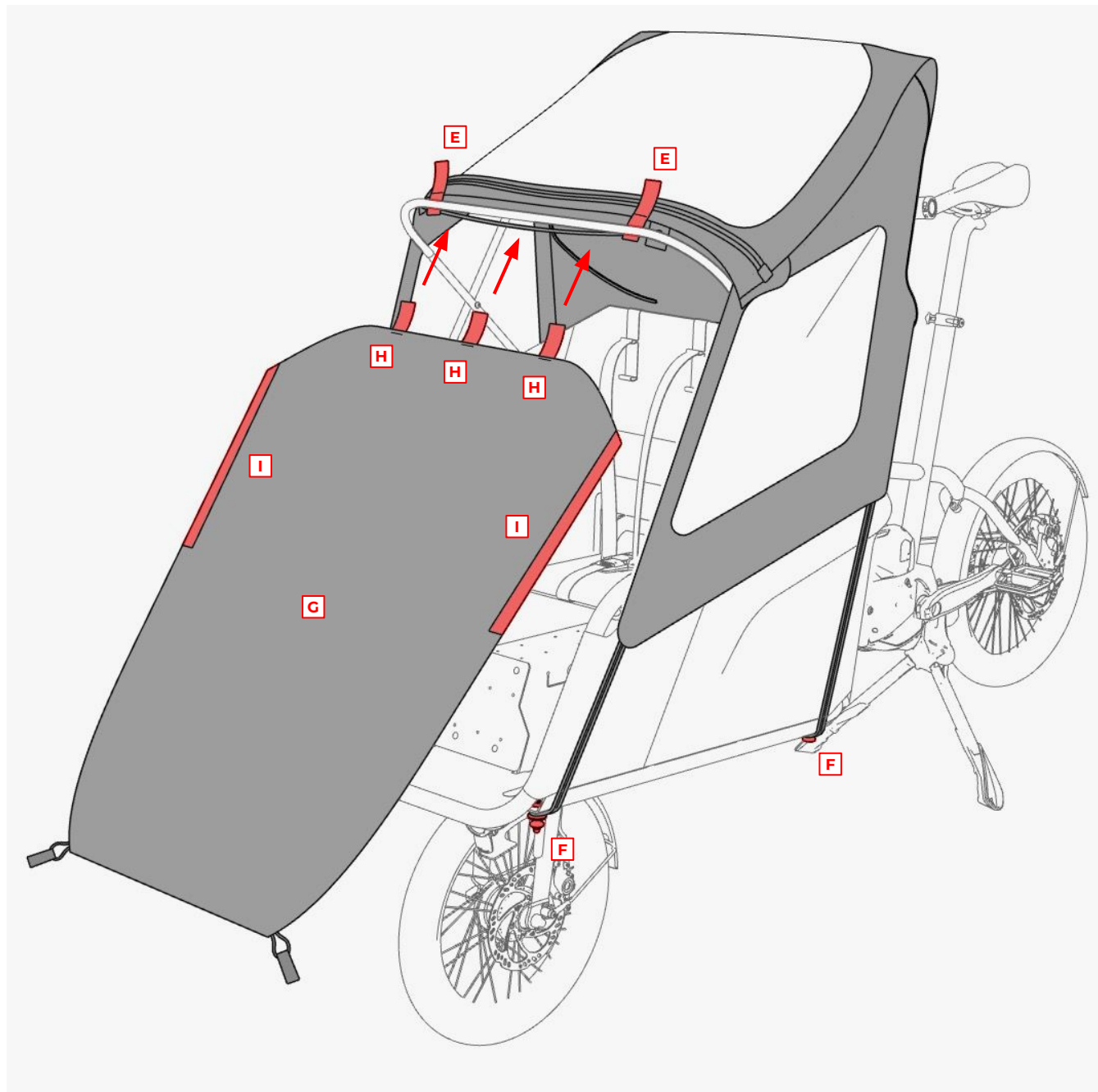

ROLL UP CANOPY – Montage

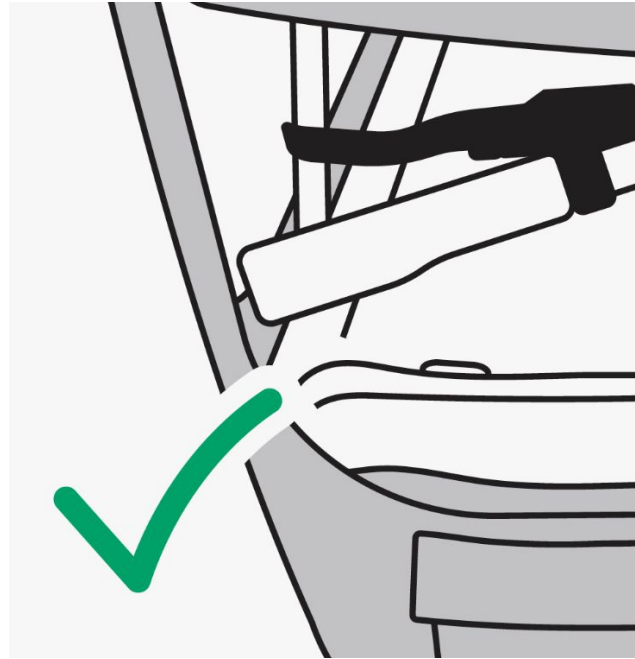
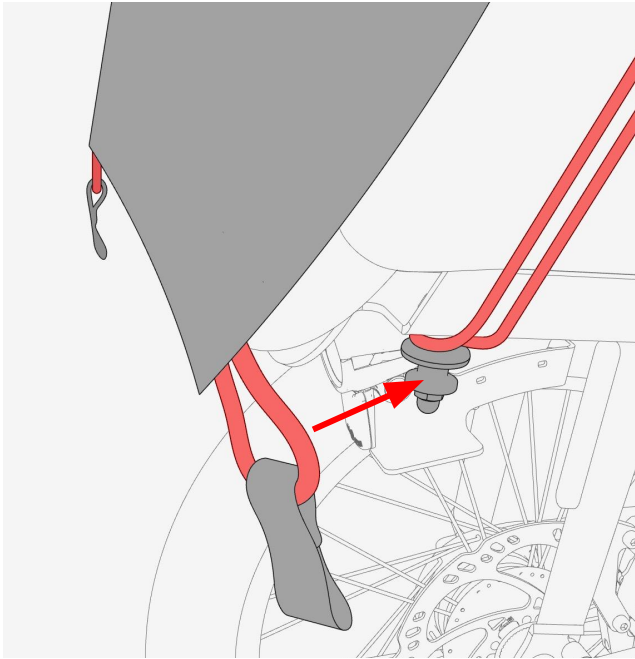

Nutze beim Verspannen der vorderen Expander-Schlaufen des Verdecks unter dem Carrier-Boden den oberen Planenhaken.
Der untere Haken dient der Aufnahme der Laschen zum Fixieren der Tür oder des Insektennetzes.



Achte auf die korrekte Montage des Roll Up Canopies. Es ist nicht zulässig, mit geschlossenem Rückteil zu fahren. Bei Lenkeinschlag kann der Kontakt von Bremshebeln und Rückteil zu einem ungewollten Blockieren der Laufräder und einem Verlust der Fahrkontrolle führen.



Das Roll Up Canopy bietet Raum für einige der mit dem Baby Seat Adapter (Seite 42) kompatiblen Babyschalen-Fabrikate, jedoch aktuell nur mit aufgerollter oder zurückgeschlagener Fronttür. Im Einzelfall muss zudem zum Einsetzen der Schale ihr Überrollbügel heruntergeklappt werden.



Halte dein YOONIT im Stand und zum Schieben nicht am Canopy, sondern immer direkt am Fahrrad selbst. Das Canopy könnte sich aus seiner Verankerung auf dem Carrier lösen und das YOONIT umfallen.

BABY SEAT ADAPTER

Mit dem Baby Seat Adapter hast du die Möglichkeit dein Baby im Family Up zu transportieren. Er ist kompatibel mit einer Vielzahl handelsüblicher Babyschalen, die einfach und sicher auf die Adapter-Stecker gesetzt und arretiert werden können. Eine Federung kompensiert Bodenunebenheiten während der Fahrt und sorgt dafür, dass dein Kind komfortabel befördert wird.

Lieferumfang

1x Adapter 2tlg.
6x M6 Schraube mit Innensechskant
6x Kunststoff-Distanzscheibe
6x Unterlegscheibe
6x M6 Stoppmutter

Step 1 Montage der Einzelemente

Positioniere die beiden Elemente links und rechts des Mittel隧nells im Carrier so, dass das Vierkant-Profil jeweils senkrecht nach oben und das untere Montageblech nach au遝n ausgerichtet ist. **[1]** Das jeweils vorderste Rundloch im Montageblech muss dabei 黚er dem von vorn betrachtet dritten Rundloch

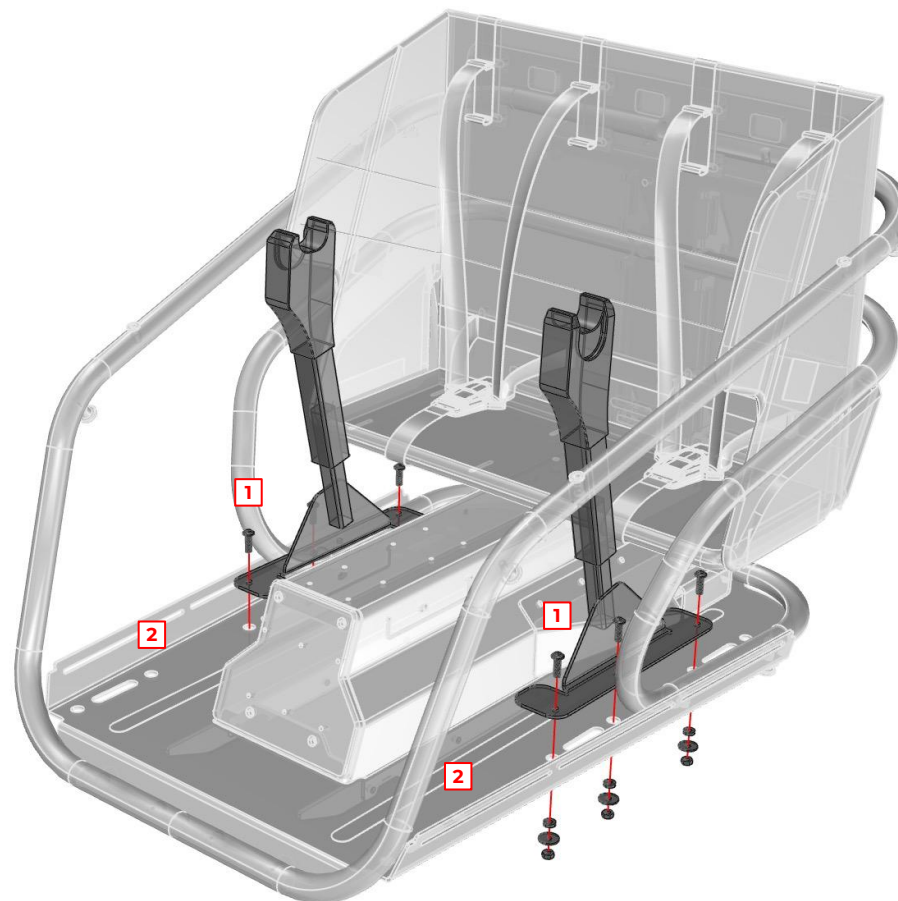

der au遝n im Carrier- Boden verlaufenden Lochreihen zu liegen kommen. Führe die mitgelieferten M6 Schrauben von oben durch die sechs freien Verschraubungspunkte von Adapter und Carrier-Boden. Begegne ihnen von unten her mit je einer Kunststoff-Scheibe, einer gro遝n Unterlegscheibe sowie einer Stoppmutter und ziehe diese mit einem Drehmoment von 7 Nm fest. Die Kunststoff-Scheibe kommt dabei jeweils in dem 12 mm-Loch im Bodenblech zu liegen und sorgt für eine exakte Positionierung der beiden Elemente.

Verwende stets alle sechs Verschraubungspunkte und ausschließlich die zum Lieferumfang gehörenden Teile.



Kontrolliere den Adapter vor jeder Fahrt auf den festen Sitz der Verschraubungen sowie auf sichtbare Beschädigungen oder Lockerungen.



Verwende zur Reinigung des Adapters keinen Hochdruckreiniger sowie keine aggressiven Reinigungsmittel, sondern ausschließlich ein mit Wasser angefeuchtetes Tuch.

Baby Seat Adapter – Montage

Step 2 Einsetzen der Babyschale

Setze die Babyschale entgegen der Fahrtrichtung auf den Adapter, indem du sie mit den Einsteckbuchsen [3] zu beiden Seiten unter ihrem Tragebügel über den Adapter-Steckern [4] positionierst und absenkst. Achte auf den Klick-Laut, welcher dir signalisiert, dass die Babyschale sicher eingerastet ist. Zur Entnahme der Schale entriegle ihren Federhaken und ziehe sie nach oben von den Adapter-Steckern.



Es ist ausschließlich die Verwendung derjenigen Babyschalen-Fabrikate zulässig, die unter dem nachfolgenden Link als kompatibel aufgeführt sind: <https://statamic.steco.nl/assets/files/baby-en-mini-mee-toepassingen-2024.pdf>



Das höchstzulässige Gewicht des zu transportierenden Kindes beträgt 13 kg.



Wir empfehlen bei der Fahrt mit Baby eine Höchstgeschwindigkeit von 15 km/h und ein angepasstes Fahrverhalten. Fahre vorausschauend, vermeide abrupte Fahrmanöver, achte auf den dich umgebenden Verkehr und den Zustand des Fahrwegs, um harte Stöße zu vermeiden.



Es ist vorgeschrieben, die Babyschale entgegen der Fahrtrichtung auf dem Adapter zu montieren, eine Anbringung in Fahrtrichtung ist nicht zulässig. Die während der Fahrt auftretenden Kräfte beim Beschleunigen und Bremsen können beim Kind ansonsten zu tödlichen Verletzungen führen.



Der Klick-Laut beim Aufsetzen einer Babyschale auf den Adapter ist als Rückmeldung für die erfolgte Arretierung zu beachten. Prüfe den festen Sitz der Babyschale im Adapter unbedingt gewissenhaft vor jeder Fahrt, indem du die Schale nach oben ziehst. Bei nicht erfolgter Arretierung drohen tödliche Verletzungen.

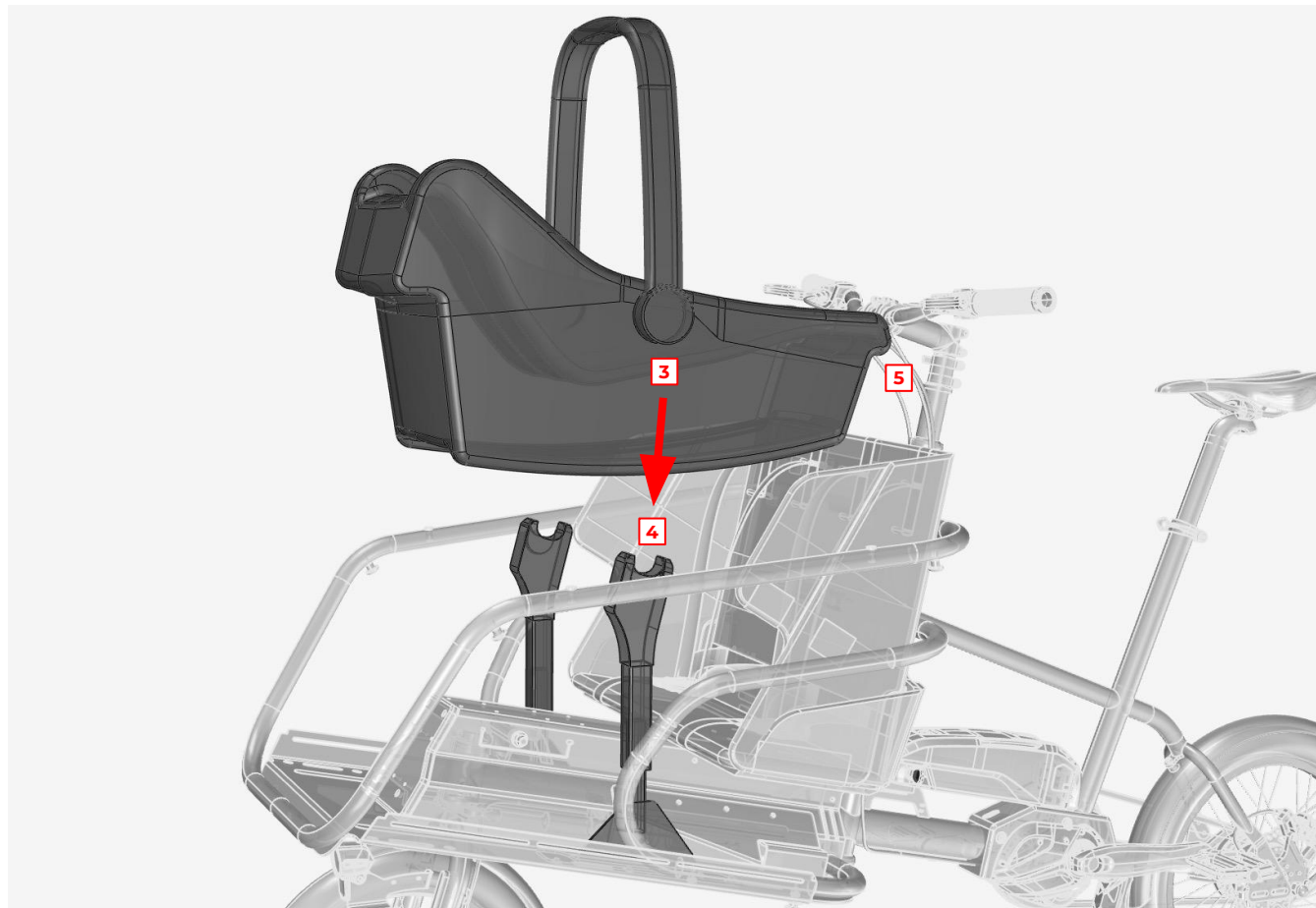

Es besteht die Verpflichtung, das Rückhaltesystem deiner Babyschale zu verwenden, indem du dein Baby mit den Gurten sicherst und den Verschluss schließt. Eine Zuwiderhandlung kann das Herausfallen deines Kindes aus der Schale und tödliche Verletzungen zur Folge haben.



Bei der gewählten Babyschale sollte die Distanz von Mitte Einsteckbuchse [3] bis zum Fußende [5] nicht mehr als 33 cm betragen. Andernfalls könnte der Kontakt zwischen der Schale und dem Sitzpolster des Family Up das Dämpfungsverhalten der Adapter-Federung beeinträchtigen.



Führe mindestens alle zwei Wochen eine sorgfältige Prüfung auf Korrosion, Risse, Materialermüdung und lose Verbindungen durch.



Das Roll Up Canopy (Seite 37) bietet Raum für einige der mit dem Baby Seat Adapter kompatiblen Babyschalen-Fabrikate, jedoch aktuell nur mit aufgerollter oder zurückgeschlagener Fronttür. Im Einzelfall muss zudem zum Einsetzen der Schale ihr Überrollbügel heruntergeklappt werden.

FAMILY UP KICKSTAND

Der Family Up lässt sich optional mit einem Zweibeinständer versehen, um das Anfahren und Abstellen deines YOONIT zu erleichtern. Auf einen leichten Schub nach vorn hin klappt er automatisch hoch, zum Abstellen drückst du ihn mit einem Fuß abwärts auf den Boden und führst am Bike einen leichten Zug nach hinten aus.

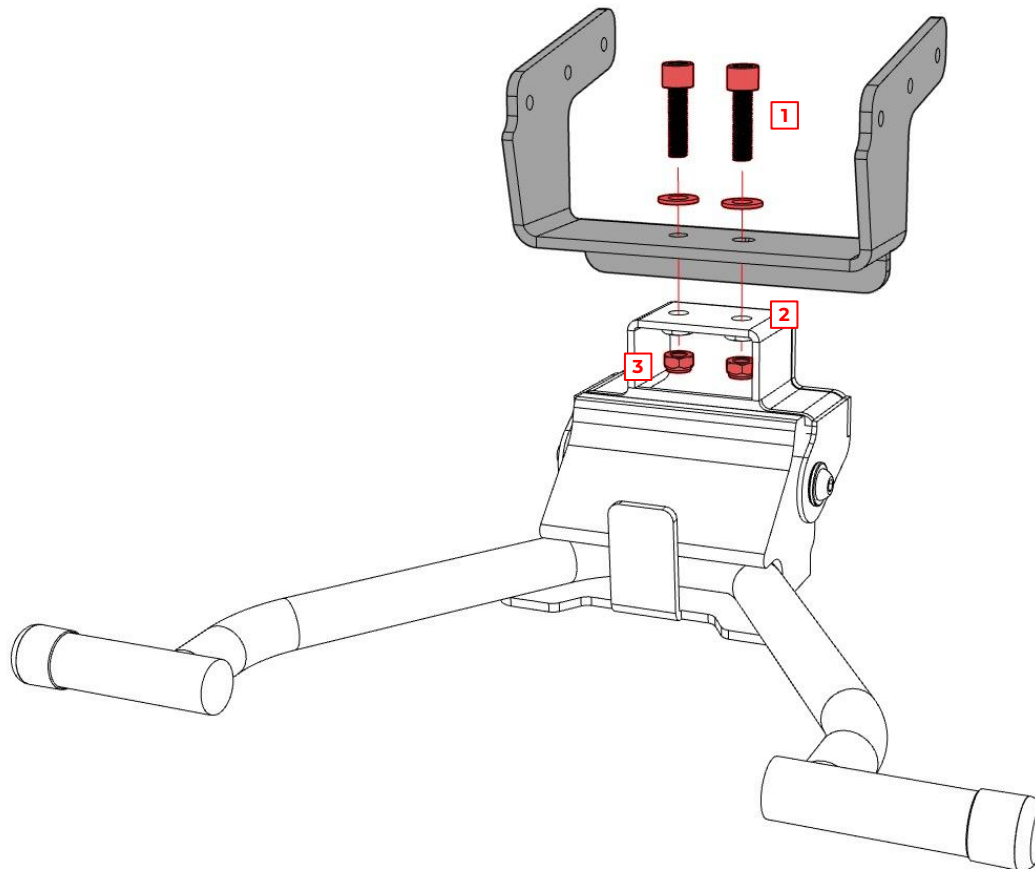

Lieferumfang

- 1x URSUS Sumo Kickstand
- 1x Anschlussblech
- 2x Zylinderkopfschraube M8x30mm [1]
- 2x Unterlegscheibe M8
- 2x Stopmmutter M8 [3]
- 6x Flachkopfschraube M6x20mm
- 6x Unterlegscheibe M6
- 6x Stopmmutter M6
- 1x Unterlegscheibe M10
- 1x Stopmmutter M10



Um den Family UP Kickstand am Family UP zu verschrauben, muss der Carrier zuvor bereits fest an deinem YOONIT verbaut sein (siehe Seite 33).

Step 1 Verschrauben von Ständer und Anschlussblech

Verbinde den Zweibeinständer wie dargestellt mit dem Anschlussblech, indem du zunächst die mitgelieferten M8-Schrauben [1] durch die Unterlegscheiben sowie die entsprechenden Lochbohrungen im Anschlussblech führst und sie fest in die Gewindedbuchsen [2] des Zweibeinständers schraubst. Kontere anschließend die unten herausstehenden M8-Schraubengewinde mit den M8-Stopmmuttern [3], um einen möglichst unlösbare Verbindung zu erzielen.



Die Montage des Family Up Kickstands ist lediglich an den Family Up Carriern ab Produktionsmonat April 2026 möglich.

Für die Nachrüstung eines bereits vorhandenen Family Up Carriers ist auf Anfrage eine Bohrschablone erhältlich. Kontaktiere uns dazu unter service@voonitbikes.com. Die Arbeiten dürfen ausschließlich von Fachpersonal durchgeführt werden. Unsachgemäß ausgeführte Modifikationen können Sach- oder Personenschäden verursachen. YOONIT bzw. die uuio GmbH übernehmen keinerlei Haftung für fehlerhaft oder nicht fachgerecht ausgeführte Nachrüstungen.

Family Up Kickstand – Montage

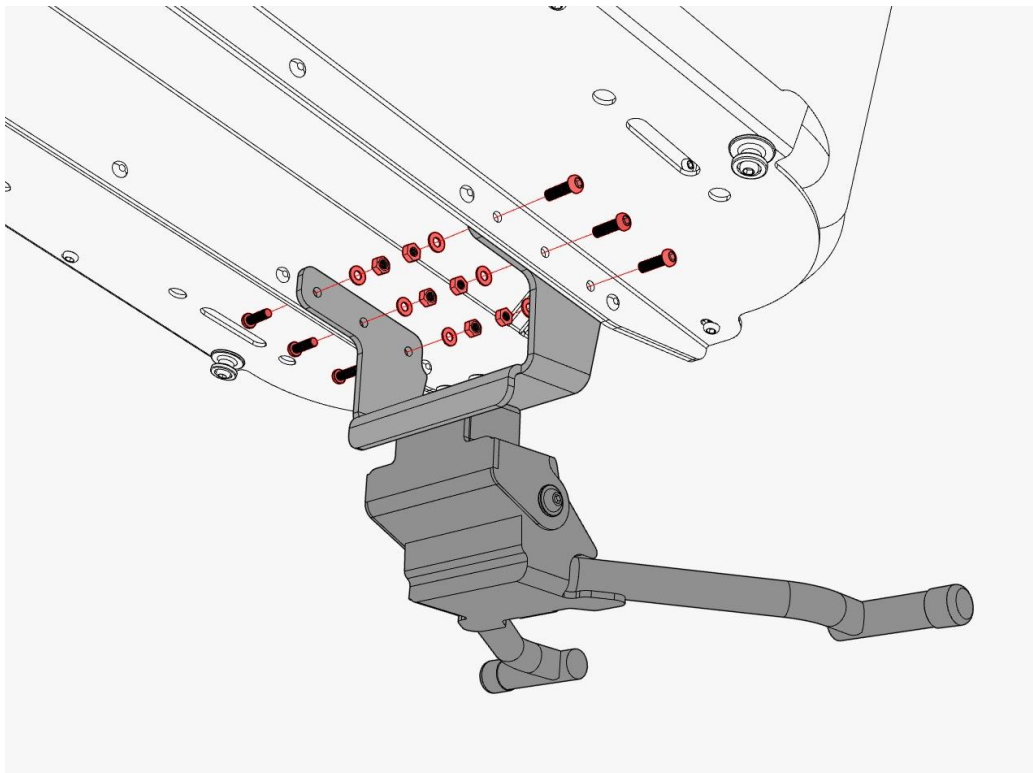

Step 2 Kickstand montieren

Basis ist der an deinem YOONIT bereits fest montierte Family Up Carrier (siehe Seite 31). Platziere die Einheit aus Kickstand und Anschlussblech wie dargestellt unten am Carrier. Verschraube sie beidseitig, verwende dabei wie dargestellt die M6 Flachkopfschrauben, die Unterlegscheiben sowie die M6 Stoppmuttern.



Sorge bei Montage und Demontage des Family Up Kickstands für einen sicheren Stand deines YOONIT. Es empfiehlt sich bei der Erstmontage, den standardmäßig angebrachten Hinterbau-Ständer während des Umbaus an seinem Platz zu belassen.



Um den Family Up Carrier von deinem YOONIT demontieren zu können, muss zuvor immer die Einheit aus Anschlussblech und Family Up Kickstand entfernt werden. Sie blockiert ansonsten die Entnahme des Carriers.

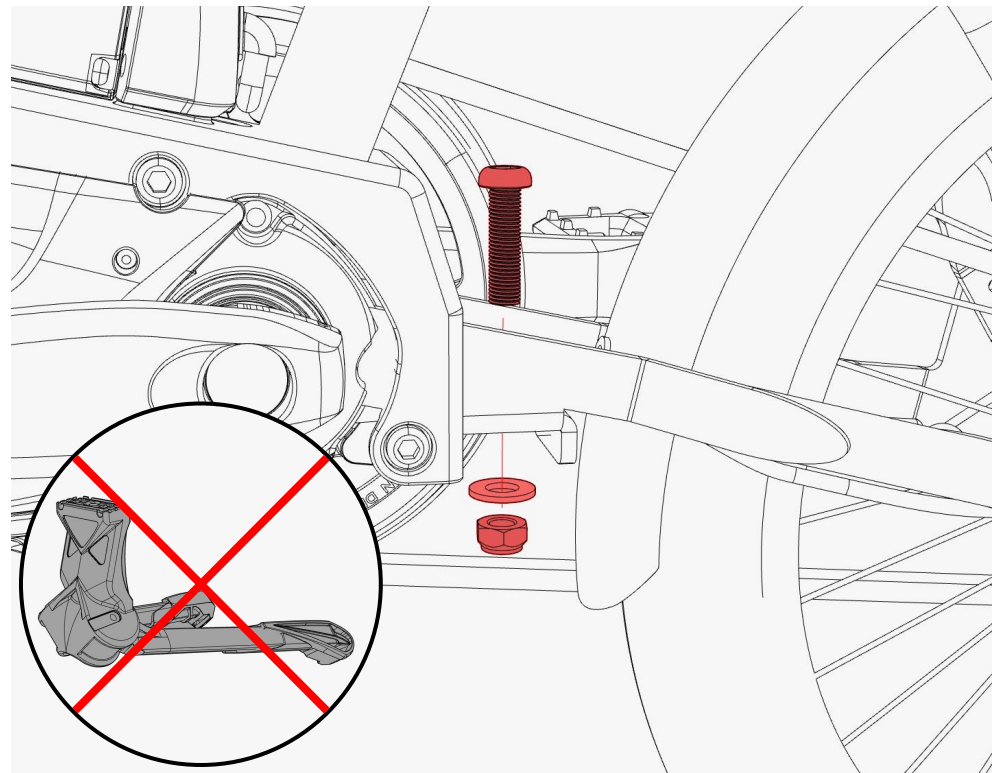

Step 3 Entfernen des Hinterbau-Ständers

Löse die M10 Schraube des Hinterbau-Ständers und entferne diesen. Befestige die Schraube anschließend wie dargestellt mit der M10 Unterlegscheibe und der M10 Stoppmutter.



Der Family Up Kickstand darf nicht gemeinsam mit dem herkömmlichen Doppelständer am Hinterbau benutzt werden.

Daily Basket

Der Daily Basket unterstützt dich in den unterschiedlichsten Alltagssituationen. Er bietet ein großes Transportvolumen, ob für den Einkauf, den Transport deiner Kinder oder den deines Hundes.

Bestandteile

- 1x Aluminiumrahmen [1]
- 1x Textil-Inlay [2]
- 1x Bodenplatte [3]



Für den sicheren Transport von bis zu zwei Kindern bieten wir optional einen Kindersitz an. Mehr Informationen findest du unter dem Kapitel Daily Basket CHILD SEAT.

Vormontage

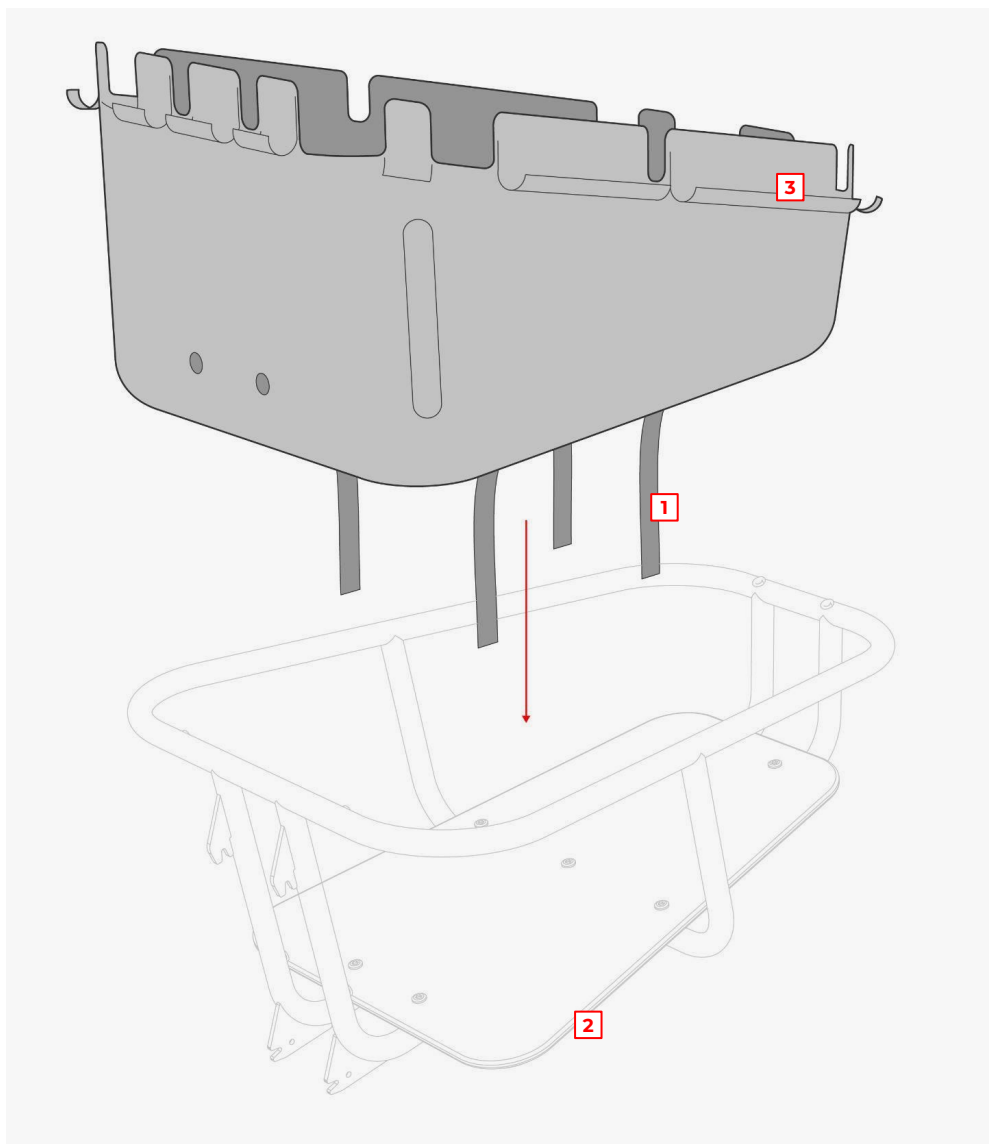

Step 1 Inlay einsetzen

Entfalte das Inlay zunächst und öffne die quer verlaufenden langen Klettverbindungen [1]. Führe das Inlay von oben in den Rahmen ein, beachte dabei seine Ausrichtung. Ziehe den unteren Saum mit dem innenliegenden Gummizug rundherum unter die Bodenplatte [2].

Schließe sämtliche Klettflaschen [3] am oberen Rand des Inlays um das umlaufende Rohr des Carriers.

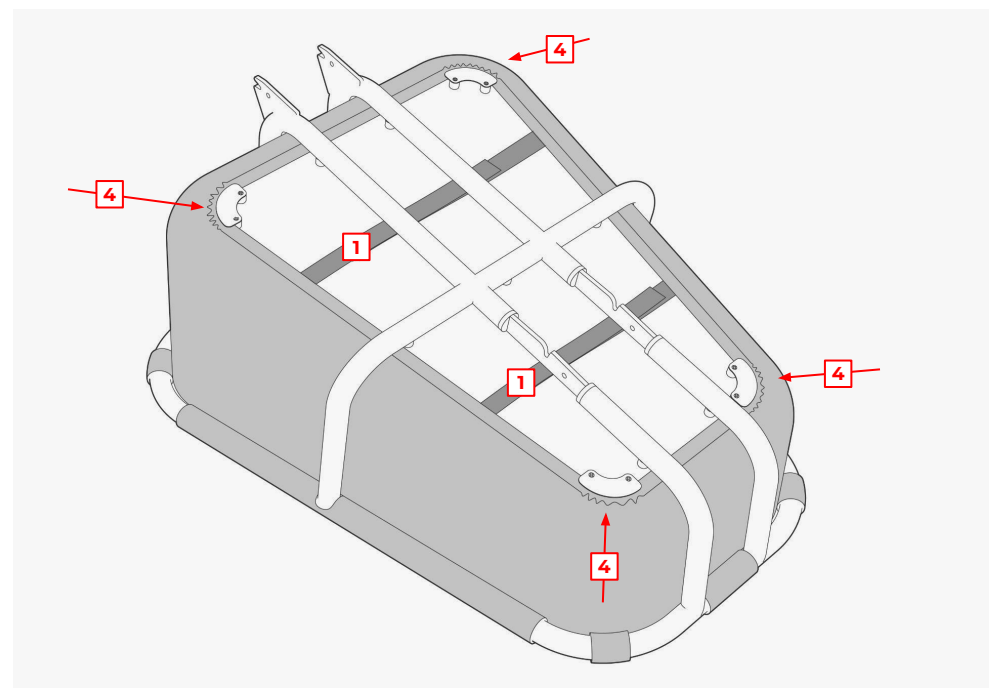

Step 2 Unterseite fixieren

Drehe den Carrier um und Sorge dafür, daß der Saum des Inlays durch die vier Zugführungen [4] in den Ecken an der Unterseite der Bodenplatte verläuft. Schließe zuletzt die beiden quer verlaufenden Klettverbindungen [1].

Befestigung

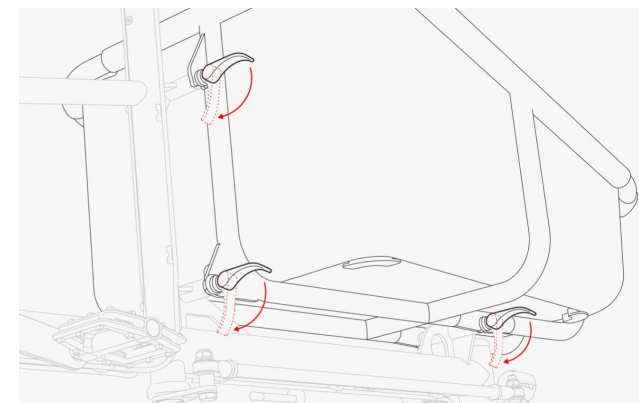
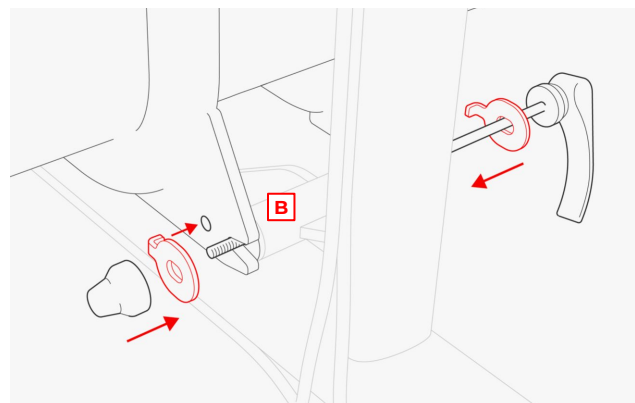

Step 3 Carrier ausrichten

Der Daily Basket wird an drei Punkten mit dem Adapt-System verbunden. Um den Carrier zu befestigen, löse die drei Schnellspanner, so dass sie die Carrier-Ausfallenden aufnehmen können.

Halte den Daily Basket leicht nach hinten geneigt und beginne damit, ihn am Aufnahmepunkt **[A]** vorsichtig einzuhaken. Wenn das Ausfallenden-Paar auf der Schnellspanner-Achse liegt, kannst Du den Carrier langsam nach vorn absenken.

Achte nun darauf, dass die beiden übrigen Ausfallenden-Paare an den Aufnahmepunkten am Unterrohr **[B]** und **[C]** auf den dortigen Schnellspanner-Achsen zu liegen kommen.

Step 4 Haltescheibe einsetzen

Löse und entferne den Schnellspanner am Aufnahmepunkt **[B]**. Positioniere anschließend die zwei Sicherheits-Haltescheiben, in dem du die Haken der Scheiben in die Löcher an den Ausfallenden schiebst.

Jetzt kannst du den Schnellspanner wieder anbringen. Führe ihn durch die Haltescheiben, die Ausfallenden und das Aufnahmerohr.



Wenn du deinen Carrier montierst, nimm dir Zeit und gehe sorgfältig vor. Sofern du dir unsicher bei der Montage bist, lass dich von deinem Service-Partner unterstützen. Es ist wichtig, dass der Carrier fest mit dem Adapt System verbunden ist.

Step 5 Schnellspanner feststellen

Prüfe, ob alle drei Ausfallende-Paare auf den Achsen der Schnellspanner liegen. Schraube nun die Schnellspanner fest und spanne die Hebel.

Vergewissere dich, daß an allen drei Aufnahmepunkten die erforderliche Klemmung erfolgt. Die Ausfallenden müssen fest und ohne Spalt zwischen Aufnahmerohr und Schnellspanner sitzen.



Vergewissere Dich vor jeder Fahrt, ob alle Ausfallenden-Paare auf den Schnellspanner-Achsen eingehakt sind und die Schnellspanner fest gespannt sind. Nur so ist gewährleistet, dass sich der Carrier während der Fahrt nicht lösen kann.



Mitnahme von Haustieren
Im Daily Basket ist die Mitnahme von Haustieren bei geeigneter Sicherung möglich. Achte darauf, dass dein Haustier während der Fahrt nicht aus der Box fallen oder springen kann.

DOG SEAT

Der YOONIT Dog Seat ist ein gepolsterter Einsatz für den Daily Basket, gefertigt aus strapazierfähigem CORDURA®-Gewebe und zur Sicherung des Tieres ausgestattet mit Gurt und Karabiner. Er ermöglicht deinem Hund die komfortable Mitfahrt, ist aber ebenso nutzbar als Hundekorb für unterwegs oder im Büro.

Der Dog Seat ist für kleine bis mittelgroße Hunde ausgelegt. Zur Aussteifung besitzt er ein innenliegendes Konstrukt aus GFK-Streben.

Lieferumfang

- 1x Einleger, 2-teilig
- 4x Ring-Straps
- 1x Dog Belt
- 1x Rückenlehne
- 4x M6 Schrauben mit Innensechskant
- 4x Spacer

Benötigtes Werkzeug

- Sechskantschlüssel

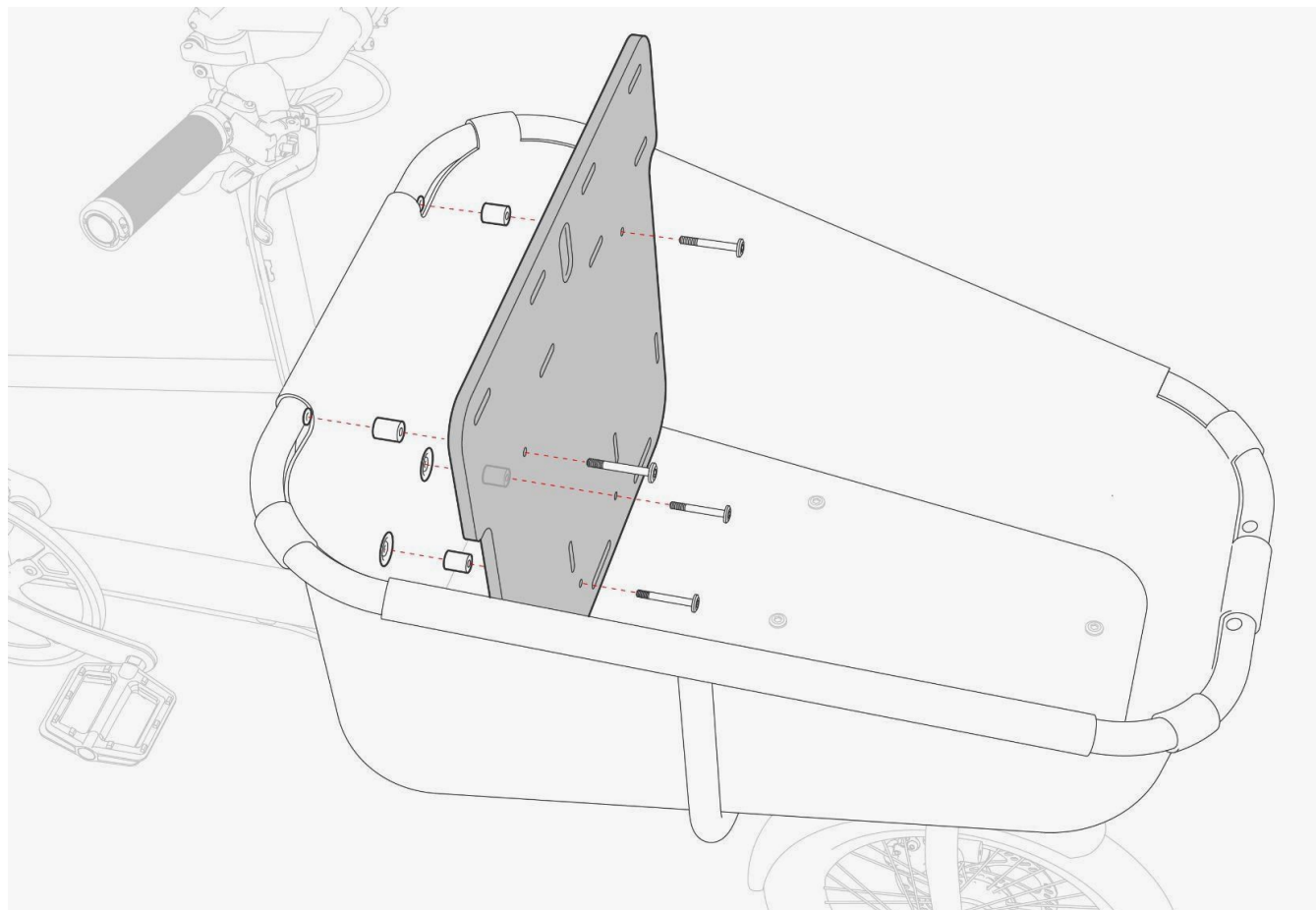

Step 1 Montage Rückenlehne

Basis ist der fertig montierte Daily Basket (siehe Seite 46). Positioniere die Lehne mit der strukturierten Seite nach vorn an den vier Aufnahmepunkten im Daily Basket. Schraube zunächst gleichmäßig alle vier Schrauben locker von Hand ein, beginnend mit den unteren beiden, indem du sie durch die Lehne und je einen Spacer führst. Achte darauf, dass die Spacer sauber durch die beiden Ösen im Stoff-Inlay verlaufen und diese nicht einklemmen. Nutze für das endgültige Festziehen der Schrauben einen 5er Innensechskant-Schlüssel.

Dog Seat – Montage

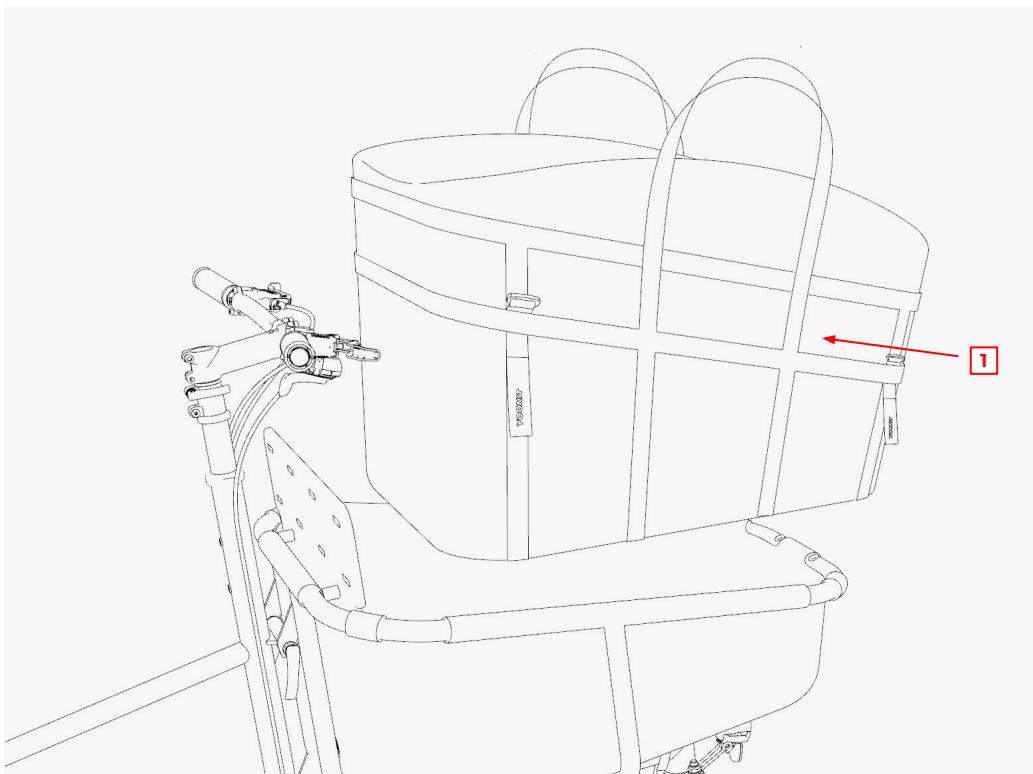

Step 2 Dog Seat einsetzen

Setze den Dog Seat in den Daily Basket, nachdem du Wand- und Bodenpolster mit dem Reißverschluss zusammengeführt hast. Beachte die Ausrichtung – das aufgenähte Gurtband soll parallel zum Carrier-Rand verlaufen [1].

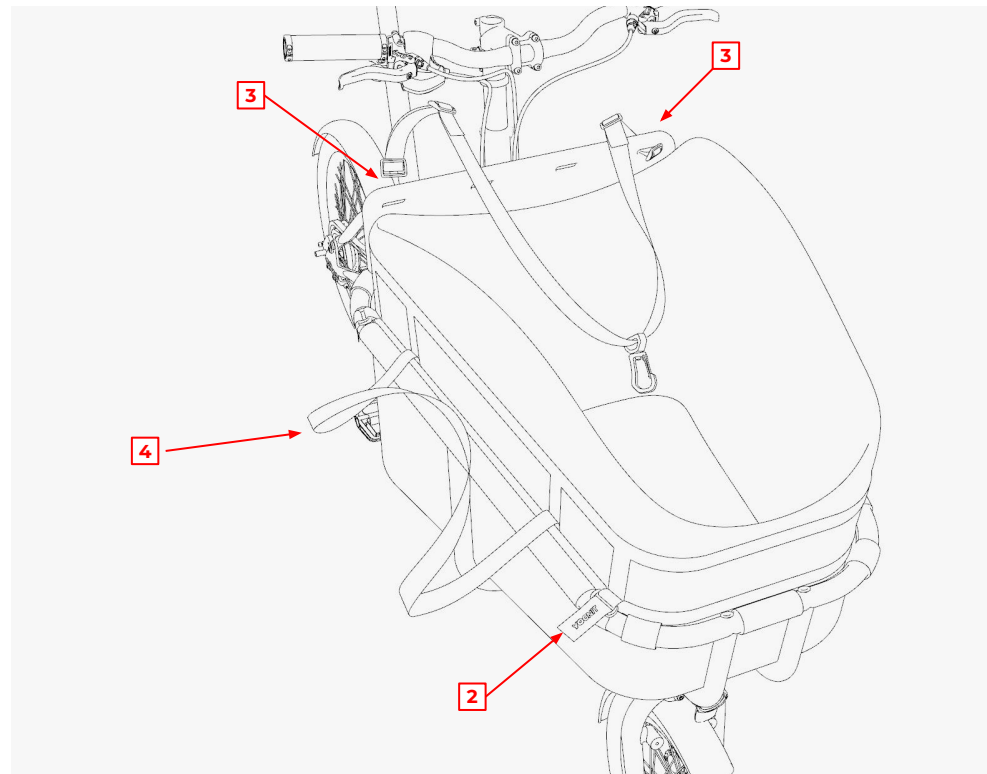

Step 3 Befestigung

Befestige den Dog Seat in den Ecken am umlaufenden Rohr des Carriers, indem du die vier Ring-Straps jeweils von unten um das Rohr und durch die Öse führst [2]. Ziehe den Dog Belt gemäß Darstellung durch die Aussparungen der Rückenlehne [3]. Die beiden seitlichen Tragegurte [4] lassen sich zwischen Carrier und Dog Seat schieben.



Leine deinen Hund mit dem Dog Belt im Carrier an, so dass er während der Fahrt nicht herauspringen kann. Es besteht Unfall- bzw. Verletzungsgefahr.



Die Tragegurte sollten während der Fahrt zwischen Hundeträger und Hundesitz geschoben werden, um Unfälle zu vermeiden.

DOG PAD

Das YOONIT Dog Pad ist ein gepolstertes Kissen für den Daily Basket, das sich mit Klettstreifen rutschsicher fixieren läßt. Es besteht aus strapazierfähigem CORDURA®-Gewebe und verfügt über einen integrierten Gurt mit Karabiner. So ermöglicht es deinem Hund eine komfortable und sichere Mitfahrt.

Lieferumfang

- 1x Kissen
- 1x Dog Belt
- 1x Befestigungsplatte
- 2x M6x25 Flachkopfschraube [1]
- 2x M6x20 Kunststoffschraube mit Schlitz [2]

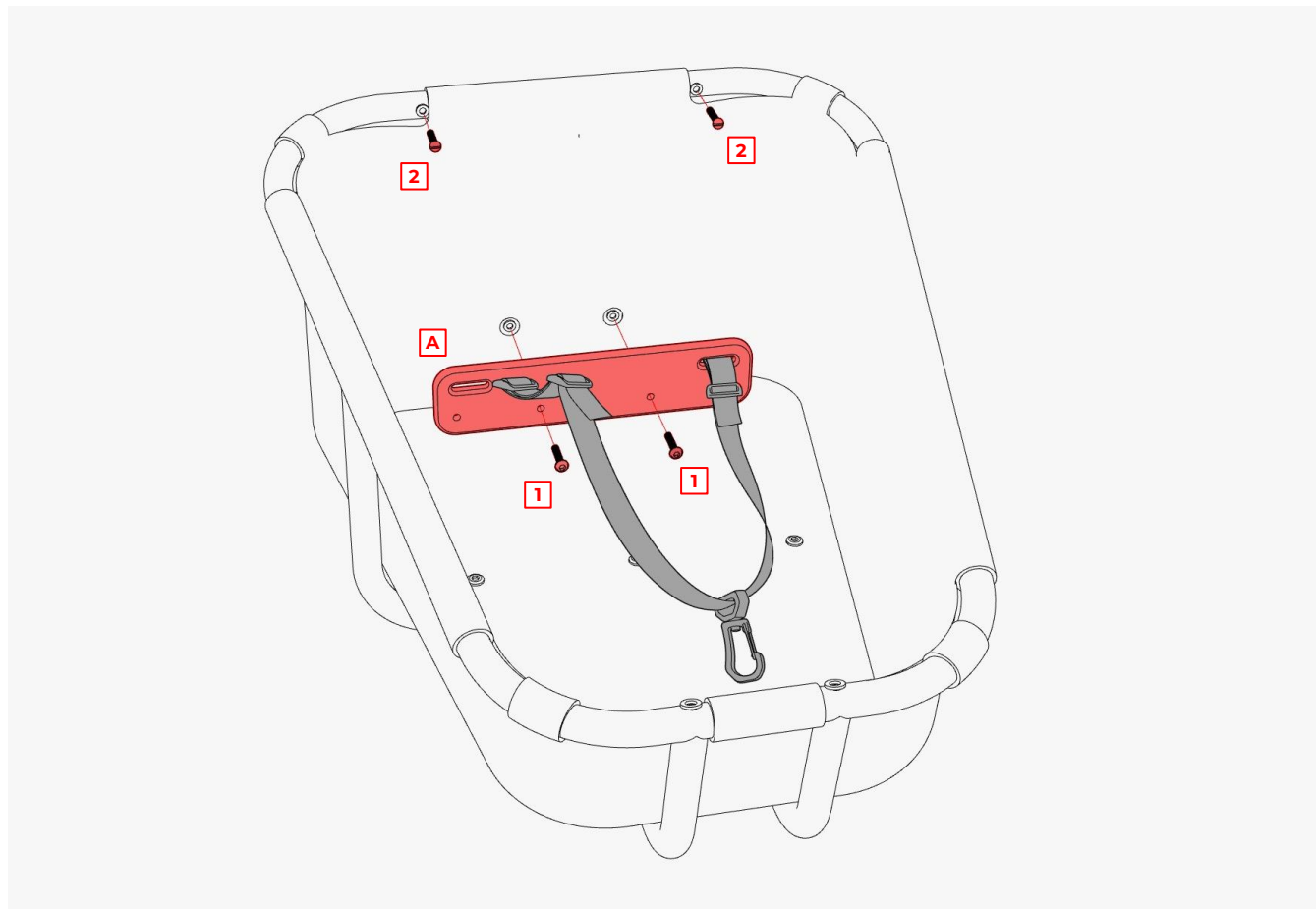

Step 1 Einrichtung Gurtbefestigung

Basis ist der fertig montierte Daily Basket (siehe Seite 46). Verschraube die Befestigungsplatte unter Verwendung der Flachkopfschrauben [1] mit der strukturierten Seite nach vorn an den unteren beiden Montagepunkten im Daily Basket.

Verschließe die oberen Montagepunkte mit je einer Kunststoffschraube [2].

Hake den Dog Belt gemäß Darstellung mit den dafür vorgesehenen Leiterschnallen in die Aussparungen der Platte [A]. Nutze die übrigen Schnallen für die Längenverstellung des Gurtes.



Die Befestigungsplatte läßt sich auch an den oberen beiden Montagepunkten verschrauben.

Dog Pad – Montage

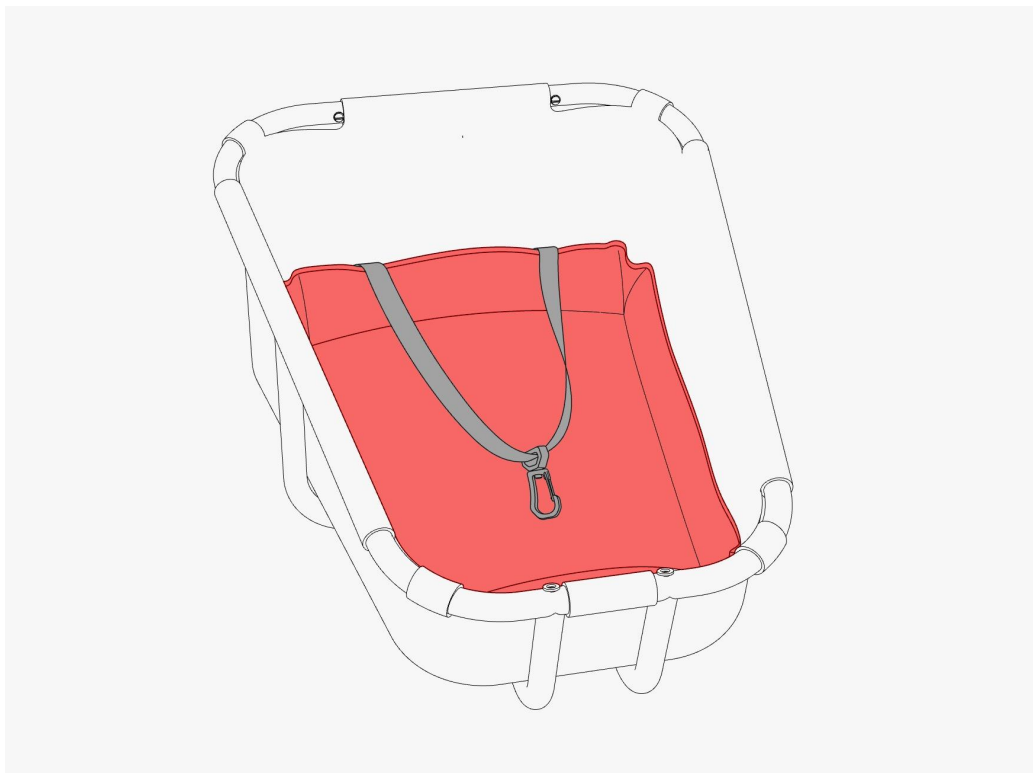

Step 2 Dog Pad einsetzen

Setze das Dog Pad mit dem schmalen Teil nach vorn ausgerichtet in den Daily Basket. Es besitzt an seiner Unterseite vier Klettstreifen. Führe diese vorn und hinten zwischen Bodenplatte und Inlay-Gummizug nach unten hin durch, so dass sie jeweils außen neben den beiden Stützrohren des Daily Baskets herabhängen.

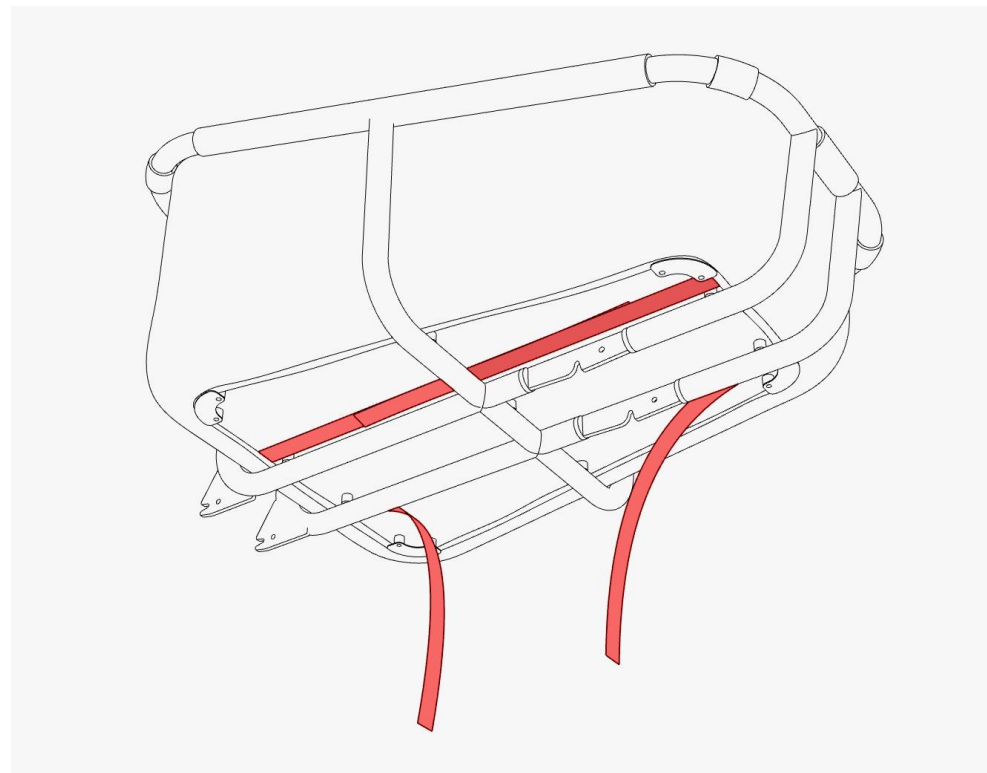

Step 3 Verbinden der Klettstreifen

Verbinde Flausch- und Hakenklett unterhalb der Bodenplatte außen parallel zu den Stützrohren miteinander.



Leine deinen Hund mit dem Dog Belt im Carrier an, so dass er während der Fahrt nicht herausspringen kann. Es besteht Unfall- bzw. Verletzungsgefahr.

CHILD SEAT

Im Daily Basket kannst du deine Kinder mit dem optional erhältlichen Child Seat transportieren. Die Kombination aus fester Lehne, Rücken- und Sitzpolster sowie einem 5-Punkt-Gurt-System dient der sicheren Mitnahme von bis zu zwei Kindern.

Der Kindersitz ist für Kinder ausgelegt, die selbstständig sitzen können und inkl Helm maximal 120 cm groß sind. Im Daily Basket dürfen Kinder nur mit dem YOONIT Child Seat transportiert werden.

Lieferumfang

- 1x Sitzpolster
- 2x Fünf-Punktgurte
- 1x Rückenlehne
- 4x M6 Schrauben mit Innensechskant
- 4x Spacer

Benötigtes Werkzeug

- Sechskantschlüssel

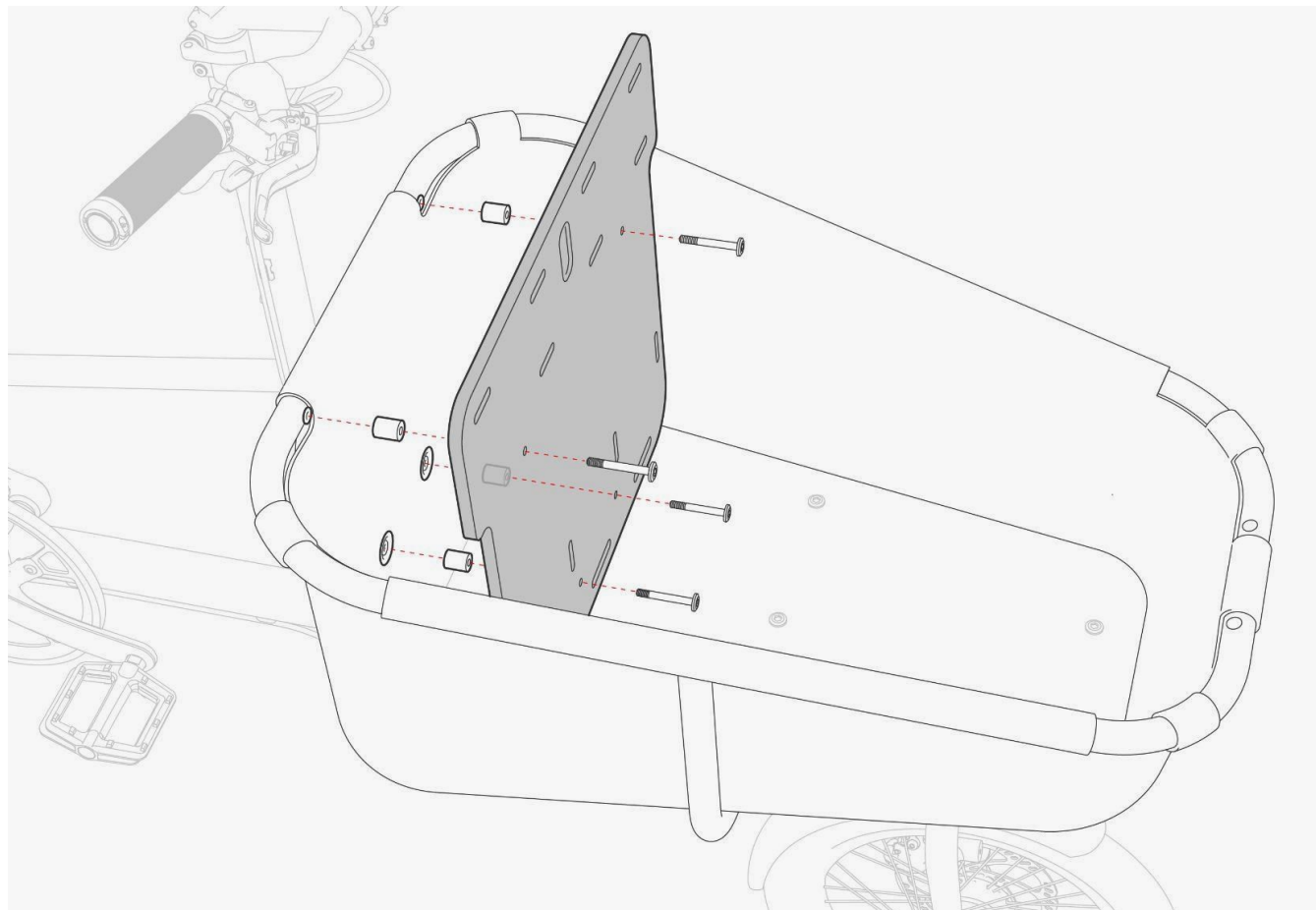

Step 1 Montage Rückenlehne

Montiere die Lehne mit der strukturierten Seite nach vorn an den vier Aufnahmepunkten im Daily Basket. Schraube dabei zunächst gleichmäßig alle vier Schrauben locker von Hand ein, beginnend mit den unteren beiden, indem du sie durch die Lehne und je einen Spacer führst. Achte darauf, daß die Spacer sauber durch die beiden Ösen im Stoff-Inlay verlaufen und diese nicht einklemmen. Nutze für das endgültige Festziehen der Schrauben einen 5er Innensechskant-Schlüssel.



Vergewissere dich vor der Fahrt, dass sich der Lenker frei über den Köpfen der Kinder einschlagen lässt. Bei einem zu geringen Abstand zwischen Bremshebeln und Kinderhelm besteht Unfall- bzw. Verletzungsgefahr.



Der Transport von Kindern ist im Daily Basket ausschließlich mit dem YOONIT Child Seat zulässig. Das Anbringen von Kindersitzen anderer Hersteller ist nicht vorgesehen.

Child Seat – Montage

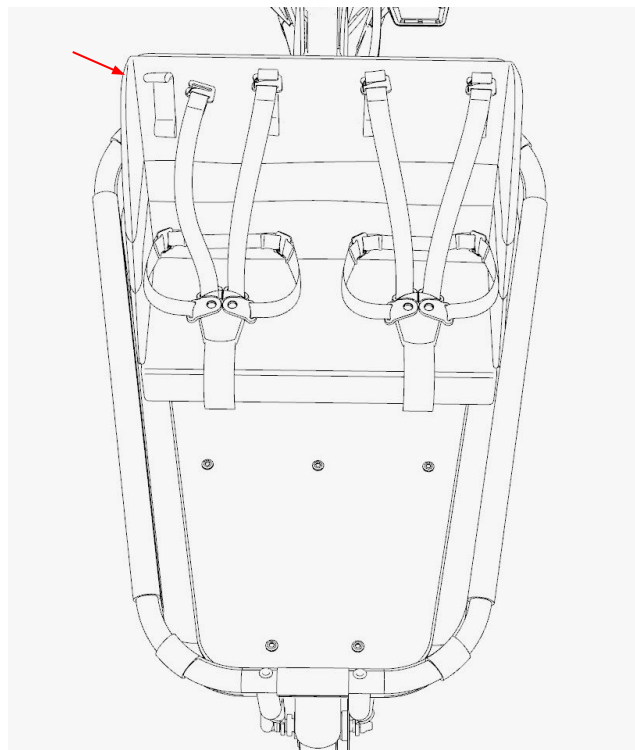
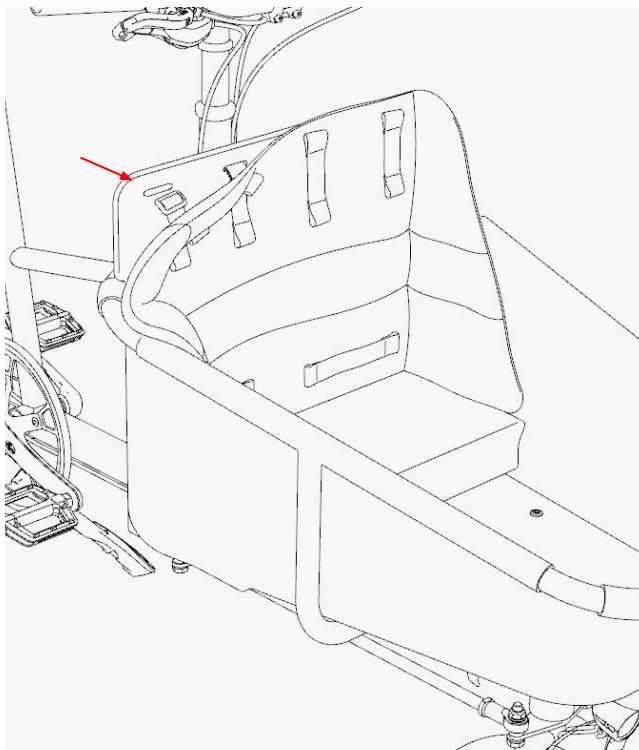

Step 2 Montage des Sitzpolsters

Bringe das Sitzpolster vor der Rückenlehne in Position. Benutze die auf seiner Rückseite aufgenähten Schnallen, um es an dieser zu fixieren. Richte die Schnallen flach aus und führe sie durch die entsprechenden Öffnungen in der Rückenlehne.

Montiere die Gurtsysteme, indem du die G-Haken an den Enden der Schulter- und Hüftgurte in die zugehörigen Laschen vorn auf dem Sitzpolster hakst. Befestige die große Schnallen an den Schrittgurten direkt unten an der Rückenlehne, indem du sie flach ausrichtest und durch die entsprechenden Öffnungen führst.



Die GesäBunterlage des Sitzpolsters besteht aus drei übereinander liegenden Polsterlagen. Sie lassen sich auseinanderklappen und können so zum Auspolstern der gesamten Carrier-Bodens, zum Beispiel für den Transport deines Haustieres oder auch als Sitzunterlage abseits des Carriers genutzt werden.



Für einen freien Zugriff auf den unteren Teil der Lehnen-Rückseite lässt sich das Stoff-Inlay des Carriers bei Bedarf hochschieben. Es besitzt dazu am unteren Saum einen Gummizug sowie unter der Bodenplatte zwei lösbare Klettverbindungen.

Child Seat – 5-Punkt-Gurte

Positionierung der Gurte

Im Kindersitz kannst du bis zu zwei Kinder mitnehmen und sicher anschnallen. Für den Transport eines einzelnen Kindes ist es möglich, eine Gurteinheit mittig in der Lehne zu verankern. Das sorgt für eine ausgewogene Gewichtsverteilung, was wiederum der Fahrsicherheit und dem Fahrverhalten zugute kommt.

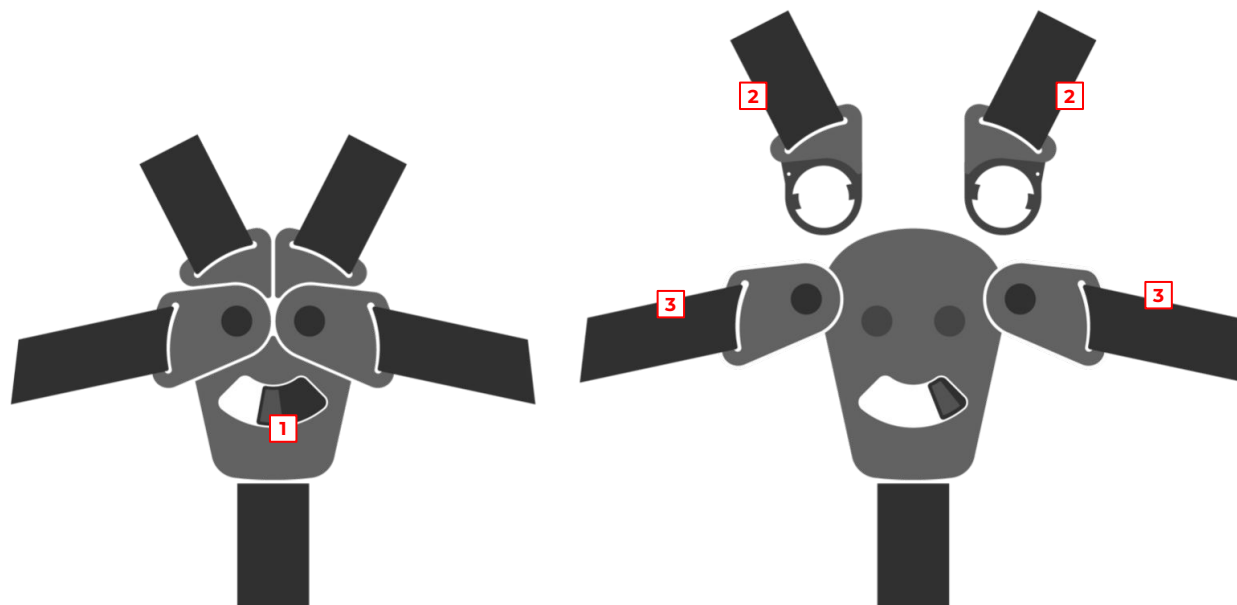
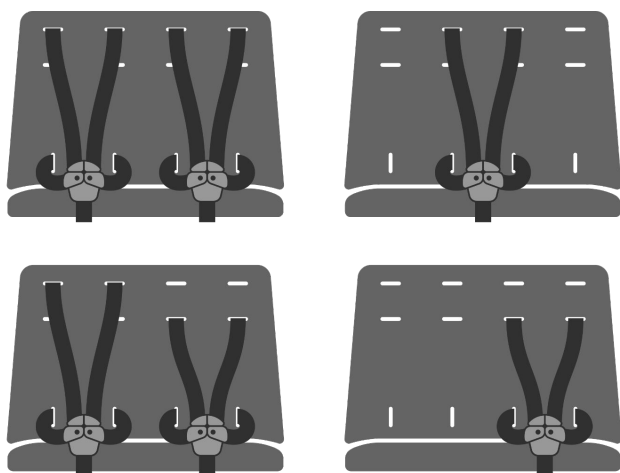

Anwendung der Gurtschnallen

Das 5-Punkt-Gurt-System wird durch die Gurtschnalle / Steckschnalle zusammengehalten, die zum Öffnen und Schließen mit einem Schiebemechanismus ausgestattet ist.

Die Schulter- [2] und Taillengürtel [3] können zusammen und auch getrennt voneinander geöffnet werden.

Öffne die Schnalle, indem du den Schubriegel [1] zur Seite schiebst.

COVER

Das Cover schützt deine Ladung im Daily Basket vor Regen und Witterung. Sie umschließt den Carrier sicher durch einen umlaufenden Gummizug, sowohl mit als auch ohne Kindersitz.

Stülpe das Cover einfach über den Daily Basket, so daß sich der Kordelstopper **[1]** hinten rechts am Carrier befindet. Mit diesem kannst du die Spannung des Gummizuges bei Bedarf nachjustieren.



Sollte sich Regenwasser auf der Abdeckung sammeln, kannst du es durch einen Zug an der mittig platzierten Schlaufe **[2] leicht entfernen.**

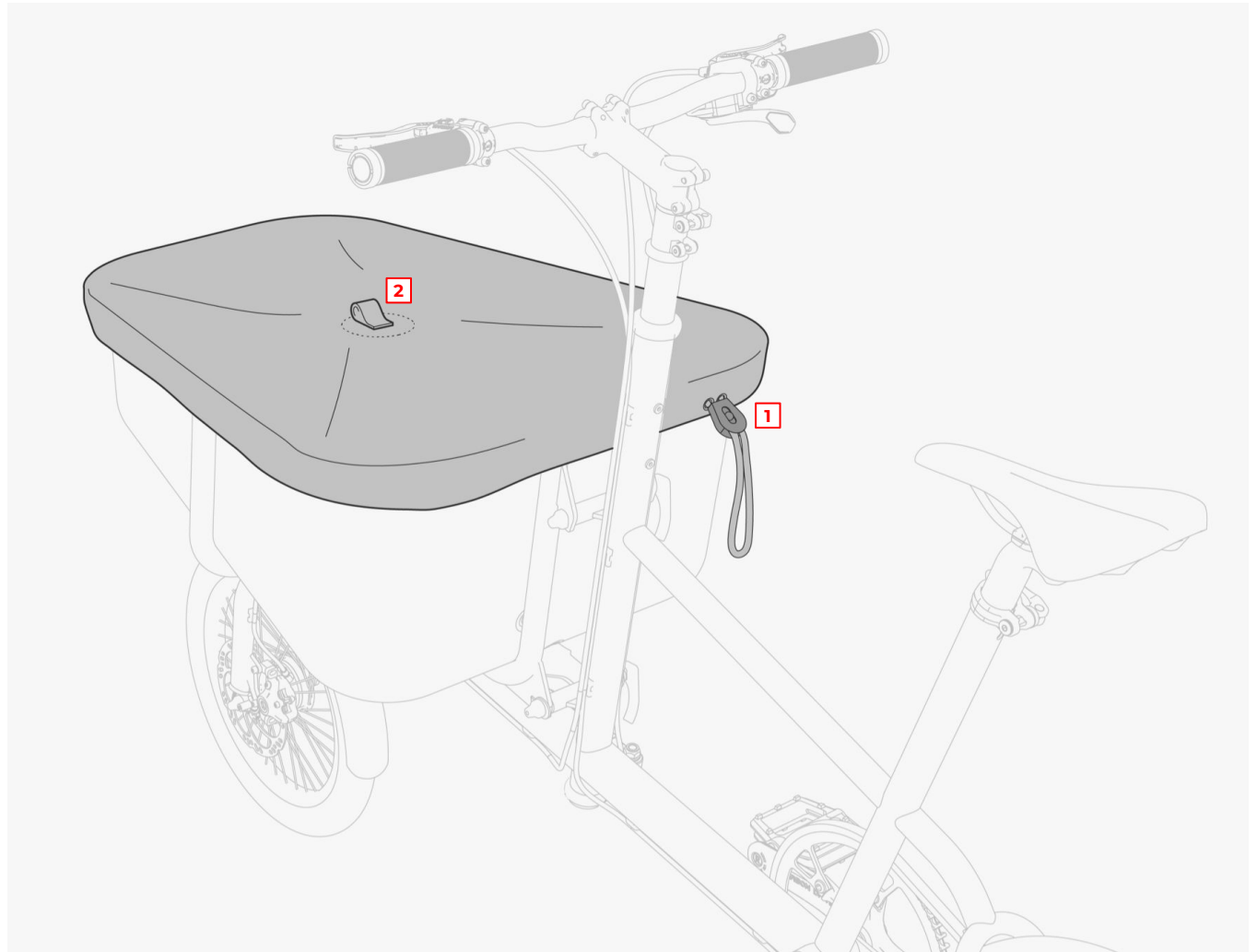



CANOPY

Mit dem Regenverdeck fahren deine Passagiere im Daily Basket vor Regen geschützt. Seine aerodynamische Form bietet dem Wind wenig Widerstand, dafür jedoch viel Kopfraum auch für Fahrradhelme.

Das Regenverdeck besitzt zwei seitliche Einstiegsluken und eine für den Fahrbetrieb aufrollbare und auch komplett entnehmbare Rückwand. Es wird mit einem Gerüst aus Glasfaser-Streben vorn in den Carrier-Rahmen gesteckt und nach hinten verspannt.

Bestandteile

1x Regenverdeck

1x Rückwand, herausnehmbar



Es ist nicht zulässig, mit geschlossener Rückwand zu fahren. Spätestens bei Lenkeinschlag führt der Kontakt von Bremshebeln und Rückwand zu einem Blockieren der Laufräder und damit zu einem Verlust der Fahrkontrolle.

Die Rückwand ist ausschließlich als Schutz gegen Regen zu verwenden, wenn das Rad bei Nichtgebrauch draußen steht.



Die Rückwand lässt sich aufrollen und oben per Flachhaken und Schlaufe fixieren. Sie kann auch komplett entfernt werden. Dazu lässt sich der Saum, den die Dachstrebe durchläuft, per Klettstreifen öffnen und schließen.

Canopy – Montage

Step 1 Anbringung am Daily Basket

Die Enden der beiden Hauptstreben **[A]** sind mit Edelstahl-Hülsen verstärkt. Führe diese beiden Enden bis zum Anschlag in die zugehörigen Aufnahmen vorne am Daily Basket ein.

Schließe die vorderen vier Klettband-Laschen **[B]** eng um das umlaufende Daily Basket-Rohr.

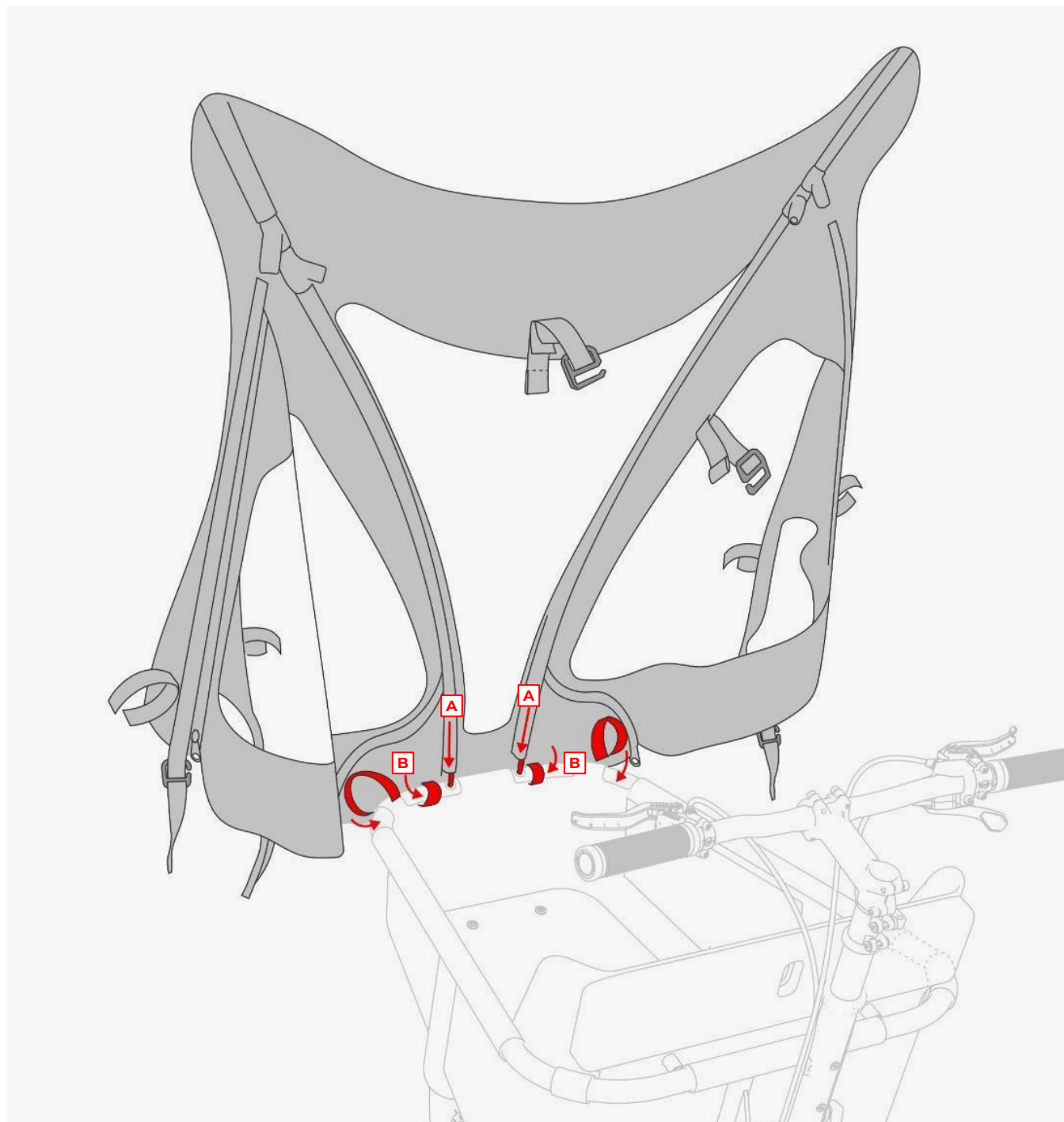

Canopy – Montage

Step 2 Aussteifen des Verdecks

Schiebe die Seitenstreben [C] jeweils in die hinteren Gummi-Seitenverbinder [D]. Stecke die Dachstrebe [E] auf einer Seite in den freien Gummi-Seitenverbinder [F], anschließend mit etwas Druck in denjenigen auf der gegenüberliegenden Seite. Dadurch wird das Dach straff gespannt.

Verbinde zuletzt die Klettstreifen [G] von Dach und Rückwand.



Die Streben sind stets vollständig bis zum Anschlag in die Gummi-Seitenverbinder zu stecken.



Die Streben des Regenverdecks besteht aus Glasfaser. Sie besitzen eine glatte Oberfläche, sind im Stoffgewebe umschlossen und an den Enden mit Schutzkappen versehen. Die Dachstrebe ist zusätzlich mit einer Klarlackierung versiegelt.



Beim Umgang mit Glasfaser-Streben ist Vorsicht geboten, insbesondere an den Enden besteht die Gefahr, daß Splitter in die Haut gelangen. Achte beim Aussteifen des Verdecks darauf, daß du die Streben nicht an ihren Enden angreifst.

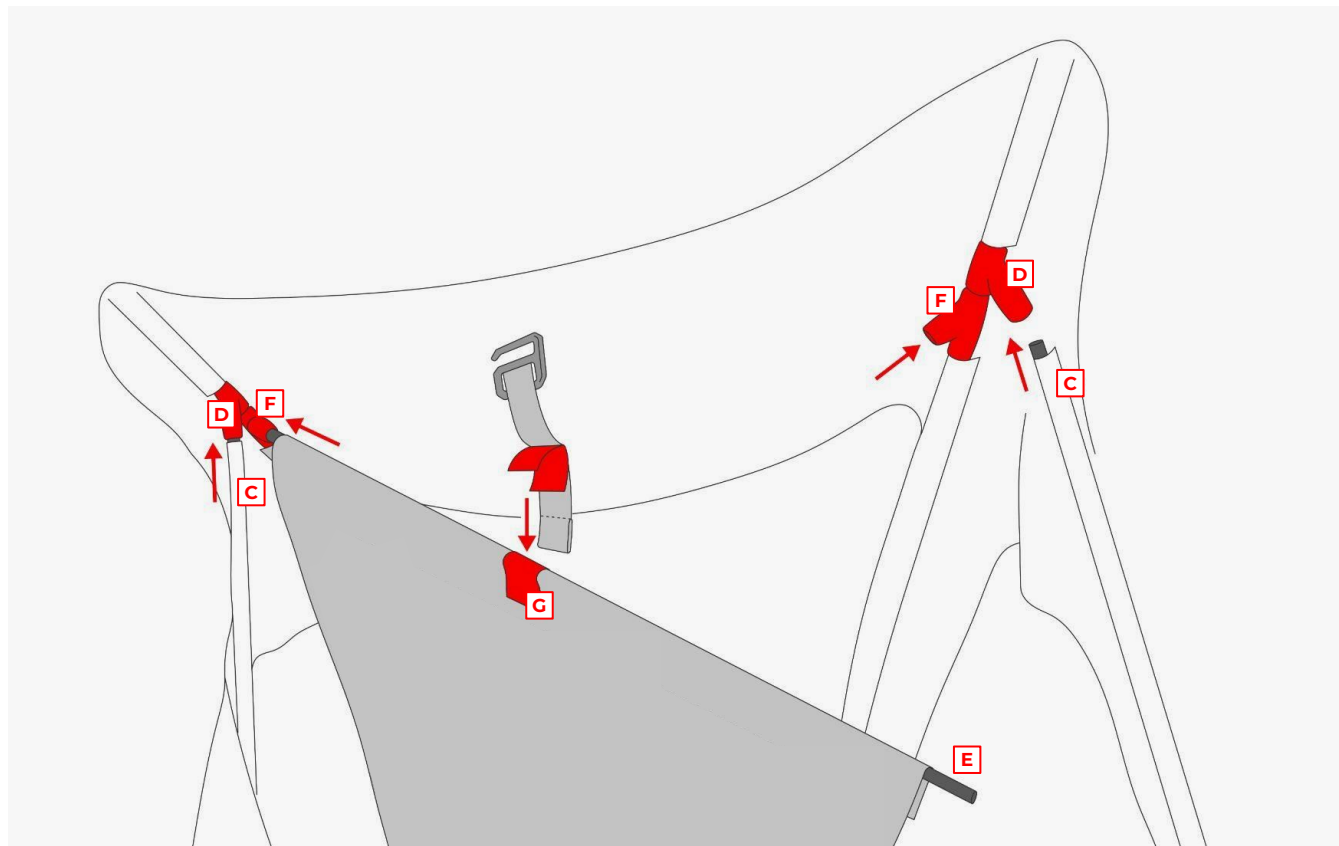

Canopy – Montage

Step 3 Befestigung

Schließe die hinteren vier Klettband-Laschen **[H]** eng um das umlaufende Daily Basket-Rohr, und führe den hinteren Haken **[K]** in die gegenüber liegende Schlaufe **[L]**. Öffne die Seitenfenster und erhalte dadurch Zugriff auf die seitlichen Flachhaken **[I]**. Hake diese um das umlaufende Rohr in die zugehörige Lasche **[J]** und ziehe das Gurtende nach oben hin fest. Damit ist das Canopy gegen Absenken fixiert.

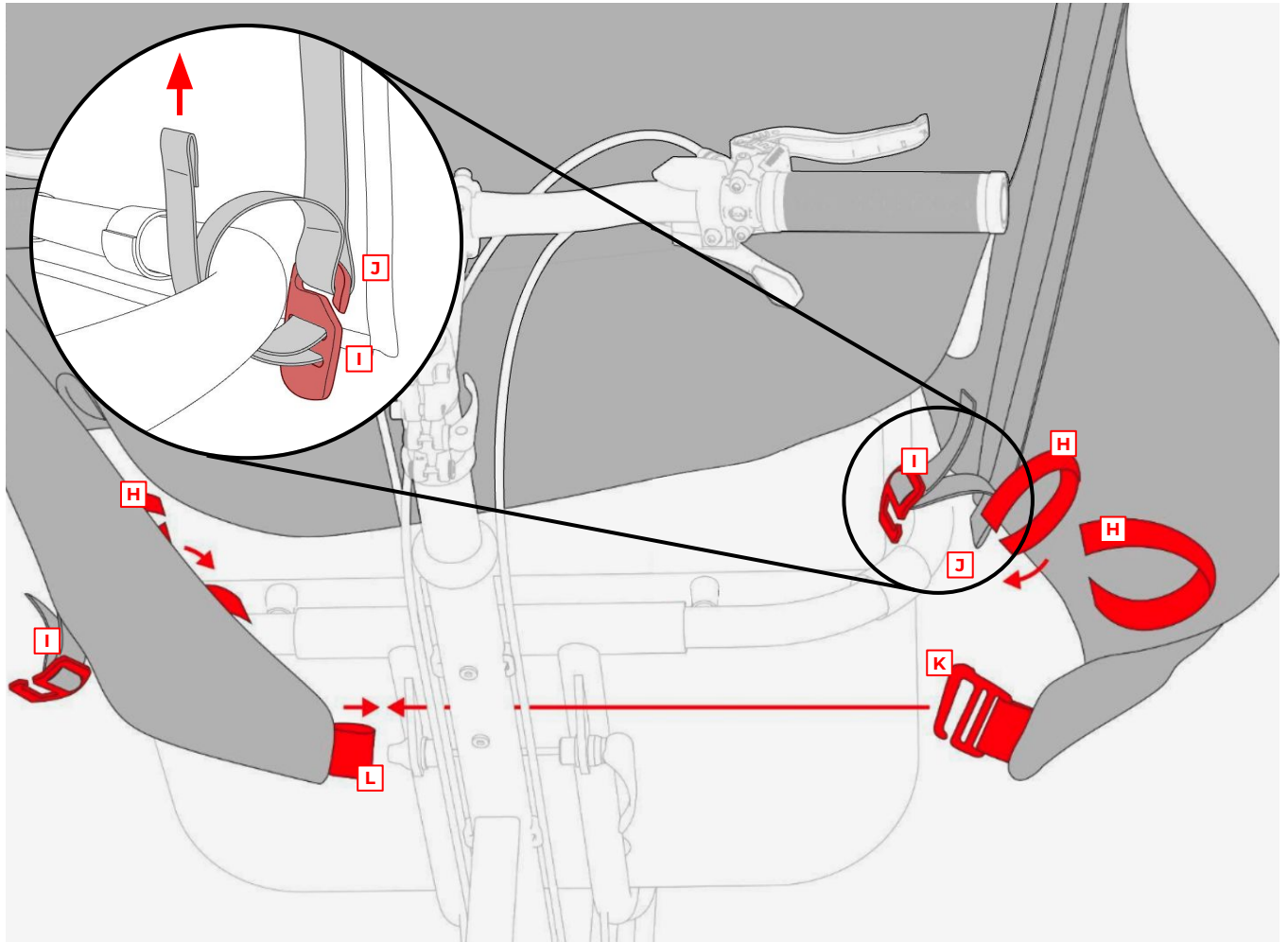
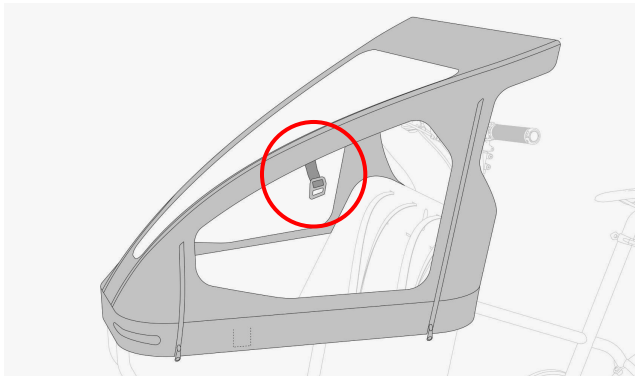

Die Einstiegsluken lassen sich aufrollen und in dieser Position per Flachhaken und Schlaufe halten.



Achtung: Eine nicht korrekte Montage des Canopies mit allen vorhergehend beschriebenen Schritten führt zu einem falschen beziehungsweise asymmetrischen Sitz.

Bei Lenkeinschlag kann es dadurch zu einem ungewollten Kontakt zwischen den Bremshebeln und den seitlichen Kanten des Canopy kommen. Das unvorhergesehen ausgelöste Blockieren der Laufräder führt zu einem vollständigen Verlust der Fahrkontrolle. Es drohen tödliche Verletzungen. Falls notwendig sind die Bremshebel zusätzlich entsprechend nach innen zu versetzen.

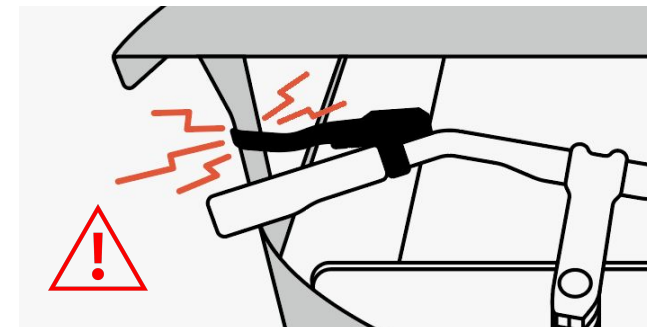

BASE CARRIER

Auf dem YOONIT Base Carrier können Boxen oder Kisten waagrecht montiert werden. Aussparungen auf der Ladefläche ermöglichen den Einsatz von Gurten, Airline-Schienen, Rastbolzen oder unterschiedlichen Schraubverbindungen.

Bestandteile

1x Basiselement
1x Rückenelement
2x Seitenelement
2x Distanzblech
16x Unterlegscheibe M6
16x Sicherheitsmutter M6
16x Torx-Schraube M6 x 16

Anwendung

Wenn du den Base Carrier zum Transport nutzt, gehe bei der Montage des Aufbaus deiner Wahl gewissenhaft vor und sichere deine Ladung sorgfältig.



Unzureichend gesicherte Ladung kann Unfälle mit Personen- und Sachschäden zur Folge haben. Achte auf deine Sicherheit und die deiner Mitmenschen.

Base Carrier – Montage

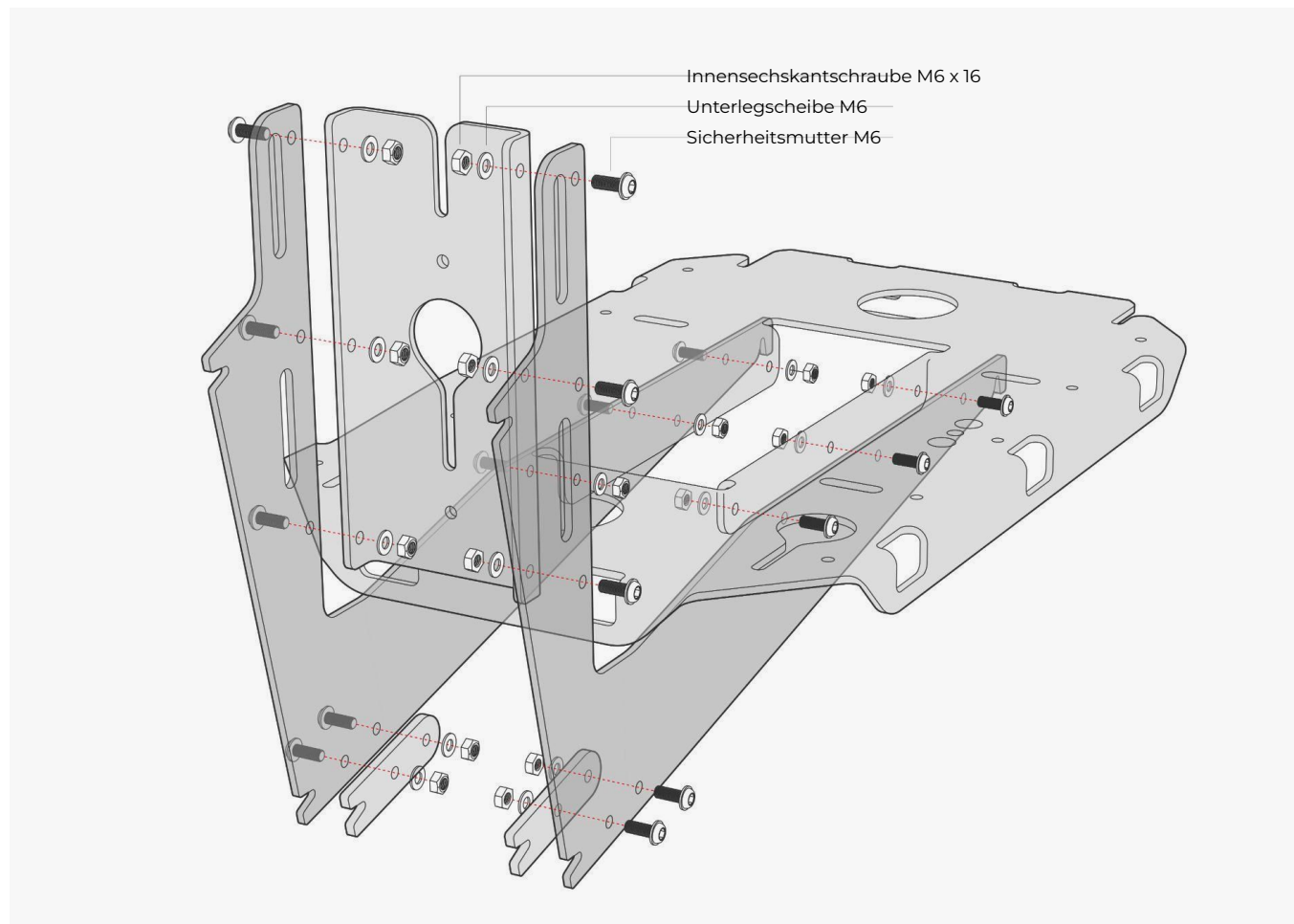

Step 1 Montage der Einzelteile

Montiere den Carrier zusammen, indem du die Aluminiumbleche und -profile mit Hilfe der Kleinteile wie auf der Darstellung zu sehen miteinander verschraubst.



Nutze Fett für die Schrauben damit sie sich beim Einschrauben nicht festfressen oder abbrechen können.

Base Carrier – Montage

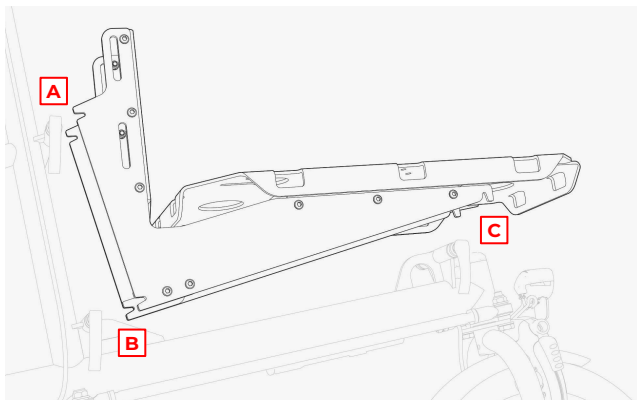

Step 2 Aufsetzen des Carriers

Platziere die Ausfallenden-Paare auf die Achsen der Schnellspanner **[A, B, C]**.

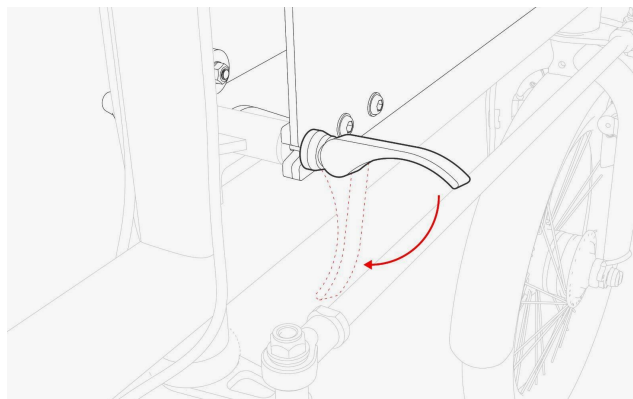

Step 3 Schnellspanner festziehen

Schraube nun die Schnellspanner fest und spanne die Hebel. Vergewissere dich, dass an allen drei Aufnahmepunkten die erforderliche Klemmung erfolgt. Die Ausfallenden müssen fest und ohne Spalt zwischen Aufnahmerohr und Schnellspanner sitzen.



Wenn du deinen Carrier montierst, nimm dir Zeit und gehe sorgfältig vor. Sofern du dir unsicher bei der Montage bist, lass dich von deinem Service-Partner unterstützen. Es ist wichtig, dass der Carrier fest mit dem Adapt System verbunden ist.



Vergewissere Dich vor jeder Fahrt, ob alle Ausfallenden-Paare auf den Schnellspanner-Achsen eingehakt sind und die Schnellspanner fest gespannt sind. Nur so ist gewährleistet, dass sich der Carrier während der Fahrt nicht lösen kann.

EURO CARRIER

Der YOONIT Euro Carrier bietet eine waagerechte Ladefläche von 80 x 60 cm, ausgelegt für Boxen im Euro-Format und andere großvolumige Behälter. Aussparungen in der Ladefläche und in den umlaufenden Leisten ermöglichen die Verwendung von Gurten zur Befestigung.

Bestandteile

1x Grundplatte

1x Rückteil
1x Seitenteil links
1x Seitenteil rechts
2x Distanzplatte
2x Begrenzungsleiste seitlich
1x Begrenzungsleiste vorne
4x Winkelblech

44x Stoppmutter SM/6
22x Senkkopfschraube M6x20
18x Flachkopfschraube M6x40
4x Flachkopfschraube M6x20
44x Unterleg-Scheibe M6
18x Spacer M6
2x Gummi-Anschlagpuffer
2x Kratzschutz Klebestreifen



Anwendung

Wenn du den Euro Carrier zum Transport nutzt, gehe bei der Befestigung des Behältnisses deiner Wahl gewissenhaft vor und sichere deine Ladung sorgfältig.



Unzureichend gesicherte Ladung kann Unfälle mit Personen- und Sachschäden zur Folge haben. Achte auf deine Sicherheit und die deiner Mitmenschen.

Euro Carrier – Montage

Step 1 Vormontage

Montiere den Carrier, indem du die Aluminiumbleche und -profile mit Hilfe der Kleinteile miteinander verschraubst. Montiere zunächst das Rückteil sowie die seitlichen und das vordere Begrenzungsstück an der Grundplatte. Beachte dabei die Ausrichtung der Grundplatte, ihre beiden mittleren Schraubenreihen sind nach vorn versetzt angelegt.

Kleinteile: 18x Flachkopfschraube M6x40, Spacer, Unterlegscheibe und Stopmmutter.

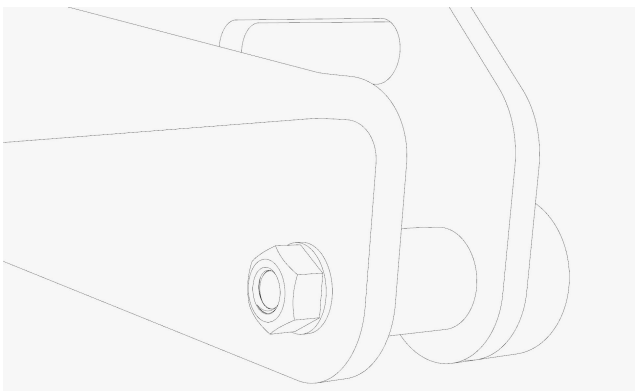

Ziehen Sie die Schrauben zur Befestigung der Gummipuffer nur so weit an, dass die Schraubenenden gerade noch in der Mutter bleiben und nicht herausragen.



Nutze Fett für die Schrauben damit sie sich beim Einschrauben nicht festfressen oder abbrechen können.

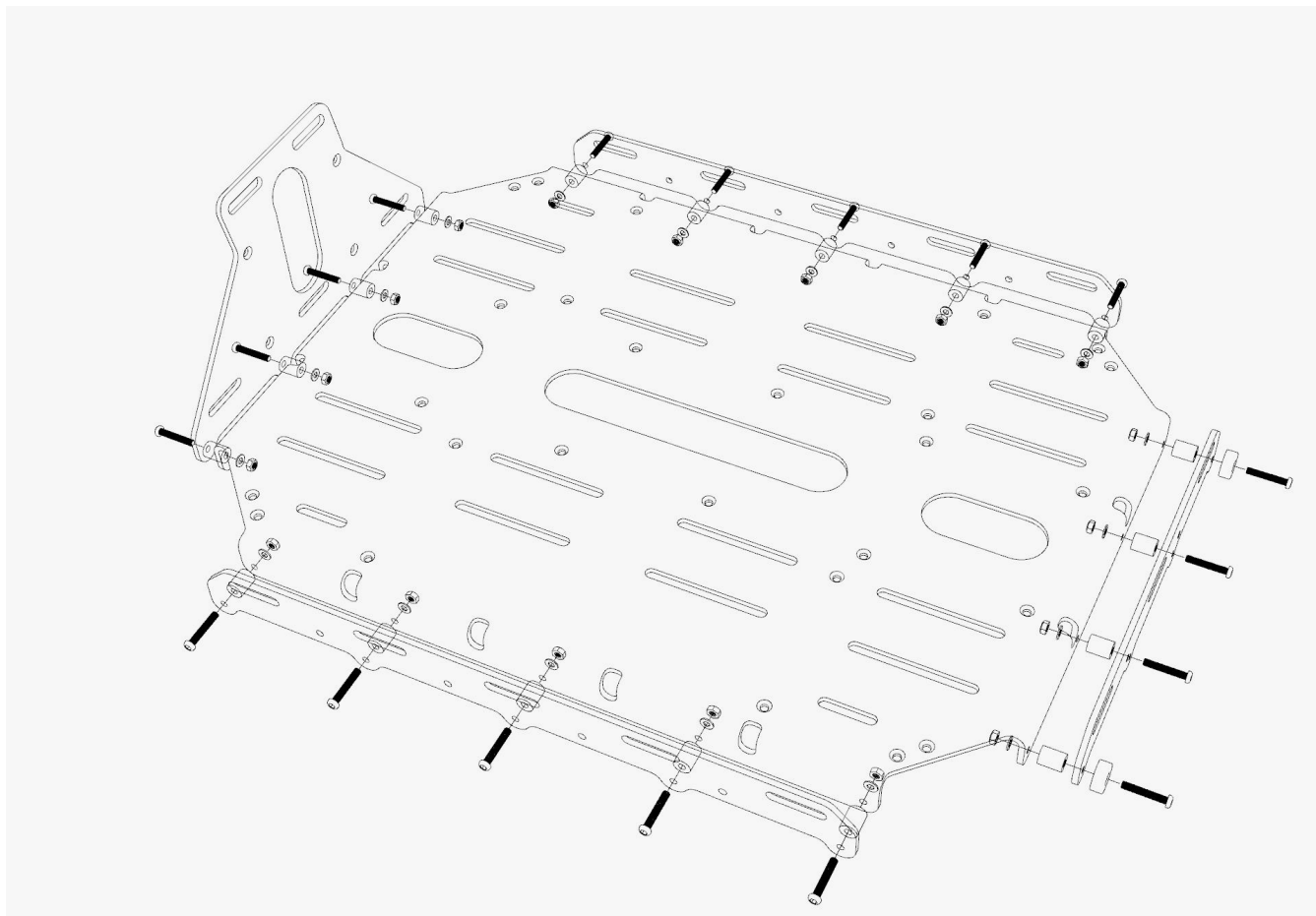

Euro Carrier – Montage

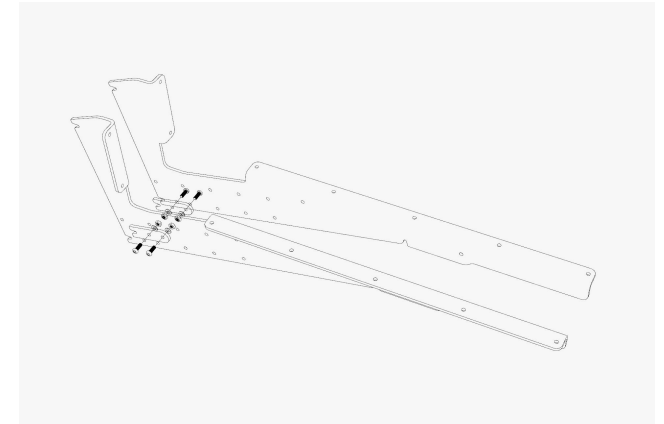
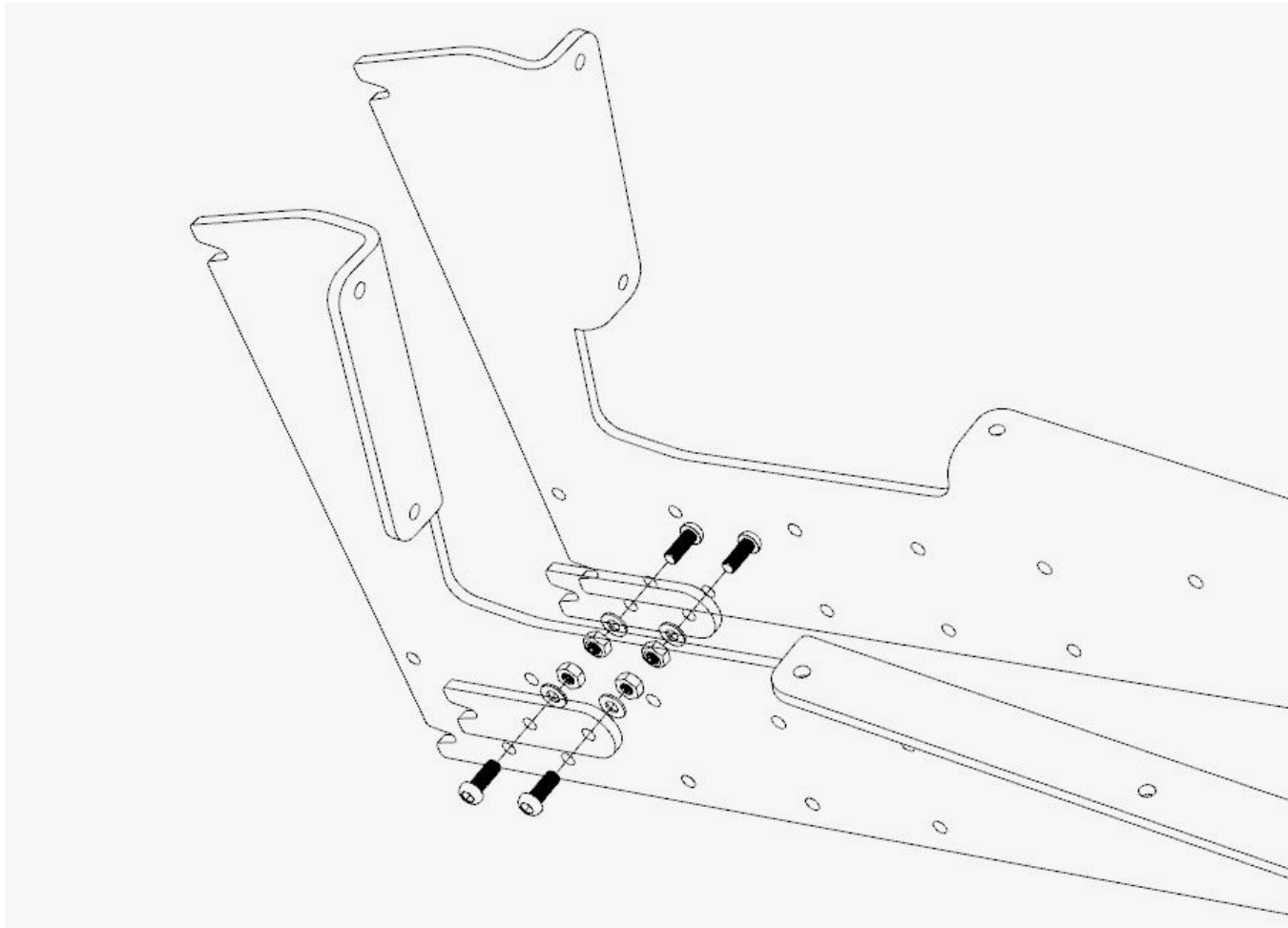

Step 2

Verschraube die 2x Distanzbleche auf der Innenseite mit den Seitenteilen. **Kleinteile:** 4x Flachkopfschraube M6x20, Unterlegscheibe und Stopmutter.

Euro Carrier – Montage

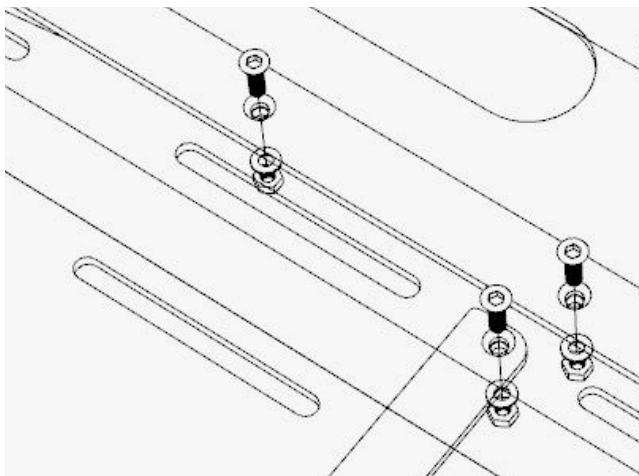

Step 3 Endmontage

Bringe die Seitenteile sowie die Winkelbleche mit Rückteil und Grundplatte zusammen. Ziehe dabei die Schrauben und Muttern zunächst handfest an und fixiere sie erst endgültig, wenn alle Teile in Position sind. **Kleinteile:** 22x Senkkopfschraube M6x20, Unterlegscheibe und Stopmutter.

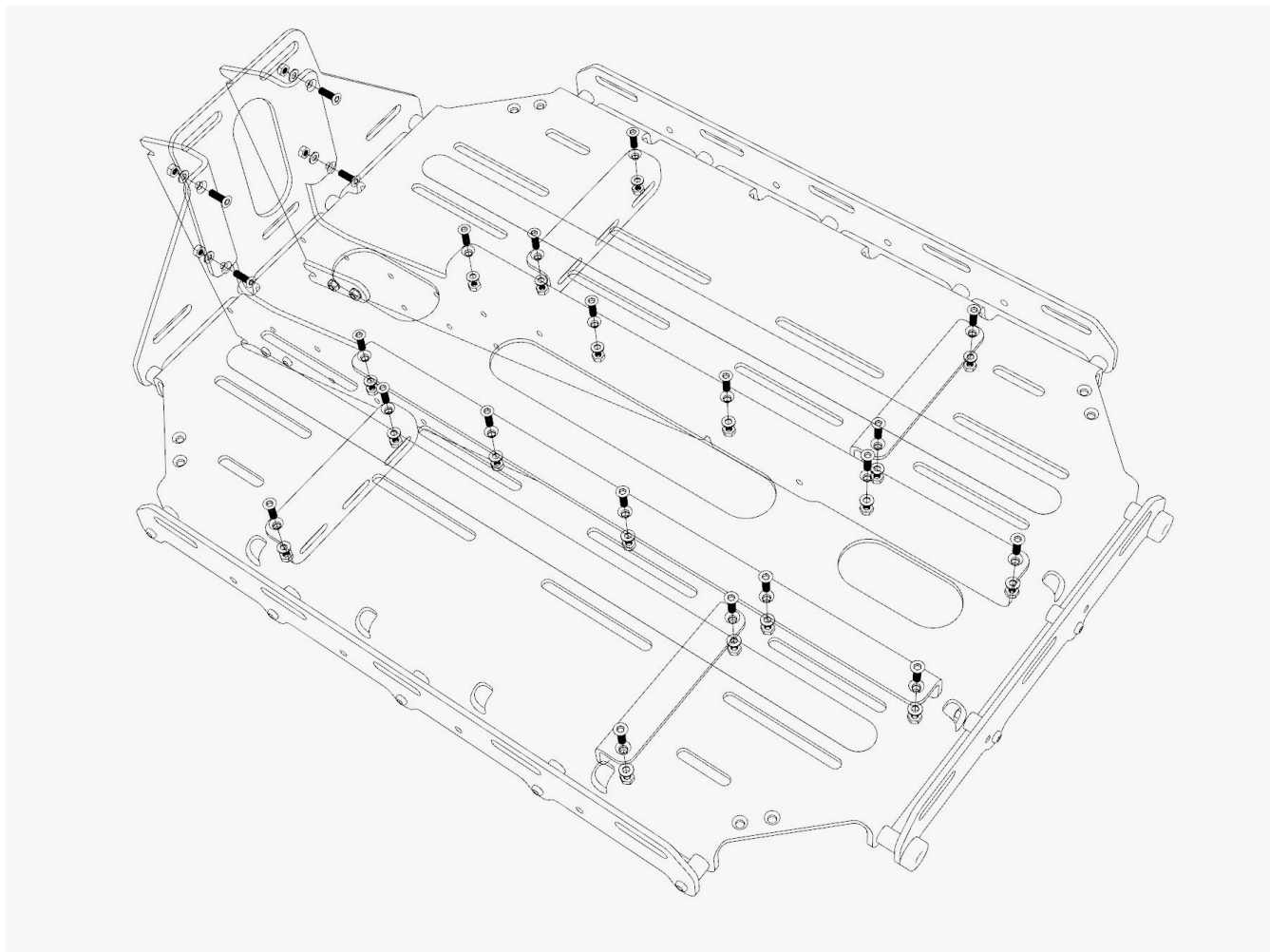

Nach erfolgter Endmontage aller Einzelteile ist es evtl. erforderlich, den Zwischenabstand der hinteren Ausfallenden mit etwas Kraftaufwand händisch nachzurichten.

Euro Carrier – Montage

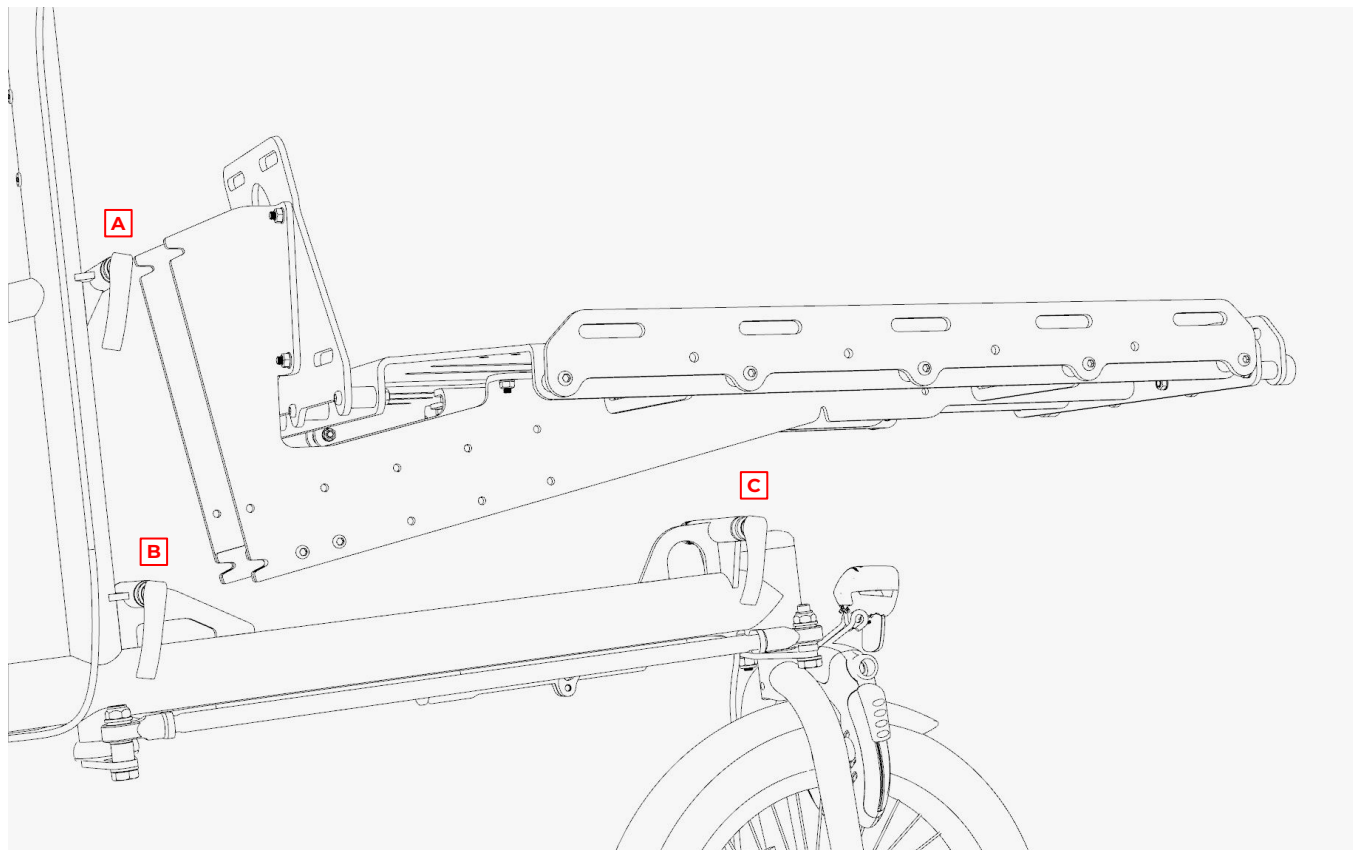

Step 4 Aufsetzen des Carriers

Platziere die Ausfallenden auf die Achsen der Schnellspanner **[A, B, C]**.



Wenn du deinen Carrier montierst, nimm dir Zeit und gehe sorgfältig vor. Sofern du dir unsicher bei der Montage bist, lass dich von deinem Service unterstützen. Es ist wichtig, dass der Carrier sicher befestigt ist.

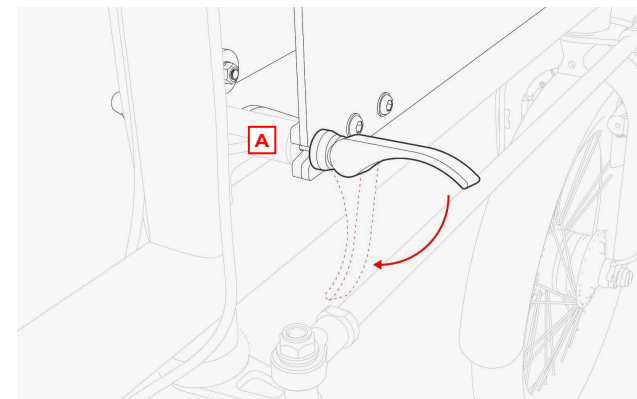

Step 5 Schnellspanner festziehen

Schraube die Schnellspanner fest und spanne die Hebel. Vergewissere dich, dass an allen drei Aufnahmepunkten die erforderliche Klemmung erfolgt. Die Ausfallenden müssen fest und ohne Spalt zwischen Aufnahmerohr und Schnellspanner sitzen.



Vergewissere dich vor jeder Fahrt, ob alle Ausfallenden auf den Schnellspanner-Achsen eingehakt sind und die Schnellspanner fest gespannt sind. Nur so ist gewährleistet, dass sich der Carrier während der Fahrt nicht lösen kann.

GEPÄCKTRÄGER MIT AVS-SYSTEM

ab Modelljahr 2026

Der optional erhältliche AVS Hinterradgepäckträger besitzt das AVS-System, um kompatible Taschen, Körbe und Fahrradtaschen anbringen und kombinieren zu können.

Bestandteile

- 1x AVS Rack
- 2x Schrauben M6x16
- 2x Unterlegscheibe M6
- 1x Z-Strahler
- 2x Schrauben 3,5x12
- 2x Unterlegscheibe M5



Die Montage des AVS Gepäckträgers am YOONIT Mini ist erst bei Rahmen ab 2026 möglich. Ob dein YOONIT kompatibel ist erkennst du an den vorhandenen Anschraubpunkten an den Sitzstreben [1].



Montage

Step 1 Vorbereitung

Befestige den Z-Strahler mit den mitgelieferten 3,5x12mm-Schrauben und den M5 Unterlegscheiben hinten am Gepäckträger [1].

Schraube anschließend vorn die Extender an [2], wobei diese für die Montage am Rahmen verstellbar bleiben.

Der Gepäckträger ist damit montagebereit.

Löse und entferne nun die beiden M5 Schrauben und Unterlegscheiben oben an der Sattelstrebe hinter dem Sattelrohr [3].

Step 2 Montage

Positioniere den Gepäckträger wie dargestellt hinten am Mini und verschraube ihn oben an der Sattelstrebe mit den gerade entfernten M5 Schrauben und Unterlegscheiben [3] sowie unten unter Verwendung der beiliegenden M6 Schrauben und Unterlegscheiben jeweils links und rechts an den hinteren Montage-Punkten der Adapter an den Ausfallenden [4].

Richte die Extender parallel sowie den gesamten Gepäckträger waagrecht aus und ziehe sämtliche Verschraubungen mit einem Drehmoment von 6 Nm fest.

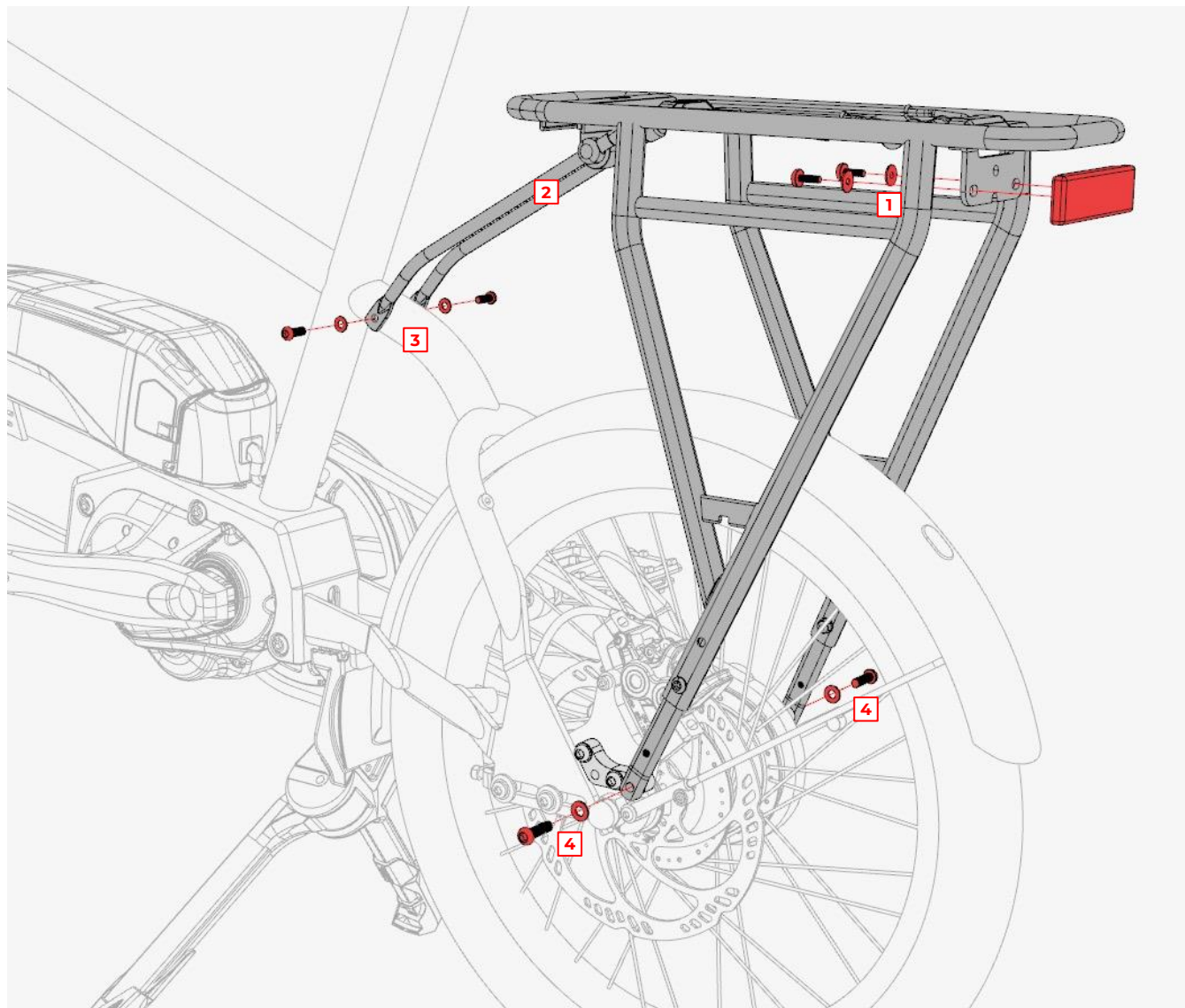

Das YOONIT Rack besitzt eine höchstzulässige Belastung von 25 kg. Es ist ausdrücklich untersagt, Kinder in einem am Gepäckträger befestigten Kindersitz zu transportieren. Eine Zuwiderhandlung kann tödliche Verletzungen zur Folge haben.

GEPÄCKTRÄGER

bis Modelljahr 2025

Kompatibel für alle YOONIT Mini Cargobikes bis Modelljahr 2025. Der Gepäckträger eignet sich für die Befestigung der gängigen Fahrradtaschen-Systeme.

Bestandteile

- 1x rack Hinterradträger, schwarz gepulvert
- 1x Adapterblech, schwarz gepulvert
- 1x Austausch-Sattelklemme
- 1x Z-Strahler
- Kleinteile



Der Gepäckträger besitzt eine höchstzulässige Belastung von 20 kg. Es ist nicht gestattet, Kinder in einem am Gepäckträger befestigten Kindersitz zu transportieren.



Montage

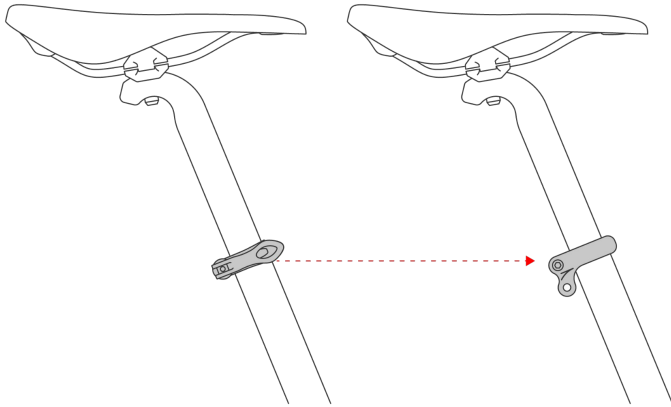

Step 1 Austausch der Sattelklemme

Ersetze zunächst die standardmäßig verbaute Sattelklemme durch die dem Set beiliegende. Achte auf die korrekten Anzugsmomente.



Innensechskantschraube M5 x 12

Unterlegscheibe M5

Sicherheitsmutter M5

Innensechskantschraube M5 x 20

Unterlegscheibe M5

Kreuzschlitzschraube

Step 2 Vormontage des Gepäckträgers

Verschraube das Adapterblech mit den entsprechenden Schrauben und Muttern **[A]** lose vorn am Trägerrahmen.

Schraube den Z-Strahler **[B]** mit Hilfe der Kleinteile aus dem Set an.

Step 3 Befestigung

Montiere anschließend den kompletten Träger an der ausgetauschten Sattelklemme **[C]** und den freien oberen Gewindelöchern in den Ausfallenden **[D]**.

Richte ihn horizontal aus und ziehe jetzt auch die Schrauben am Adapterblech fest an.

Spacer M5 od. M6 x 10 mm

Unterlegscheibe M5 od. M6

Schraube M5 od. M6 x 25

KUPPLUNGS ADAPTER

Am linken hinteren Ausfallende deines YOONIT kann optional ein Edelstahl-Adapter angebracht werden, um eine Auswahl marktüblicher Fahrradanhänger-Kupplungen zu befestigen. Dadurch läßt sich das Anwendungs-Spektrum deines YOONIT um die Nutzung von Anhängern für den Kinder- oder Lastentransport erweitern.

Bestandteile

- 1x Adapter [1]
- 2x Schrauben M6x20 [2]
- 2x Unterlegscheibe M8 (z. B. für Montage Weber ER Kupplung)
- 2x Sicherheitsmutter M8 (z. B. für Montage Weber ER Kupplung)

Step 1 Vorbereitung

Löse und entferne die beiden Schrauben und Unterlegscheiben am linken hinteren Ausfallende.

Step 2 Montage

Positioniere den Kupplungs Adapter gemäß seiner Aussparungen und Löcher am Ausfallende und befestige ihn unter Verwendung der beiliegenden Austausch-Schrauben M6 x 20.

Dabei liegt der Adapter direkt am Ausfallende an, gefolgt von den zuvor demontierten Unterlegscheiben und den Austausch-Schrauben.

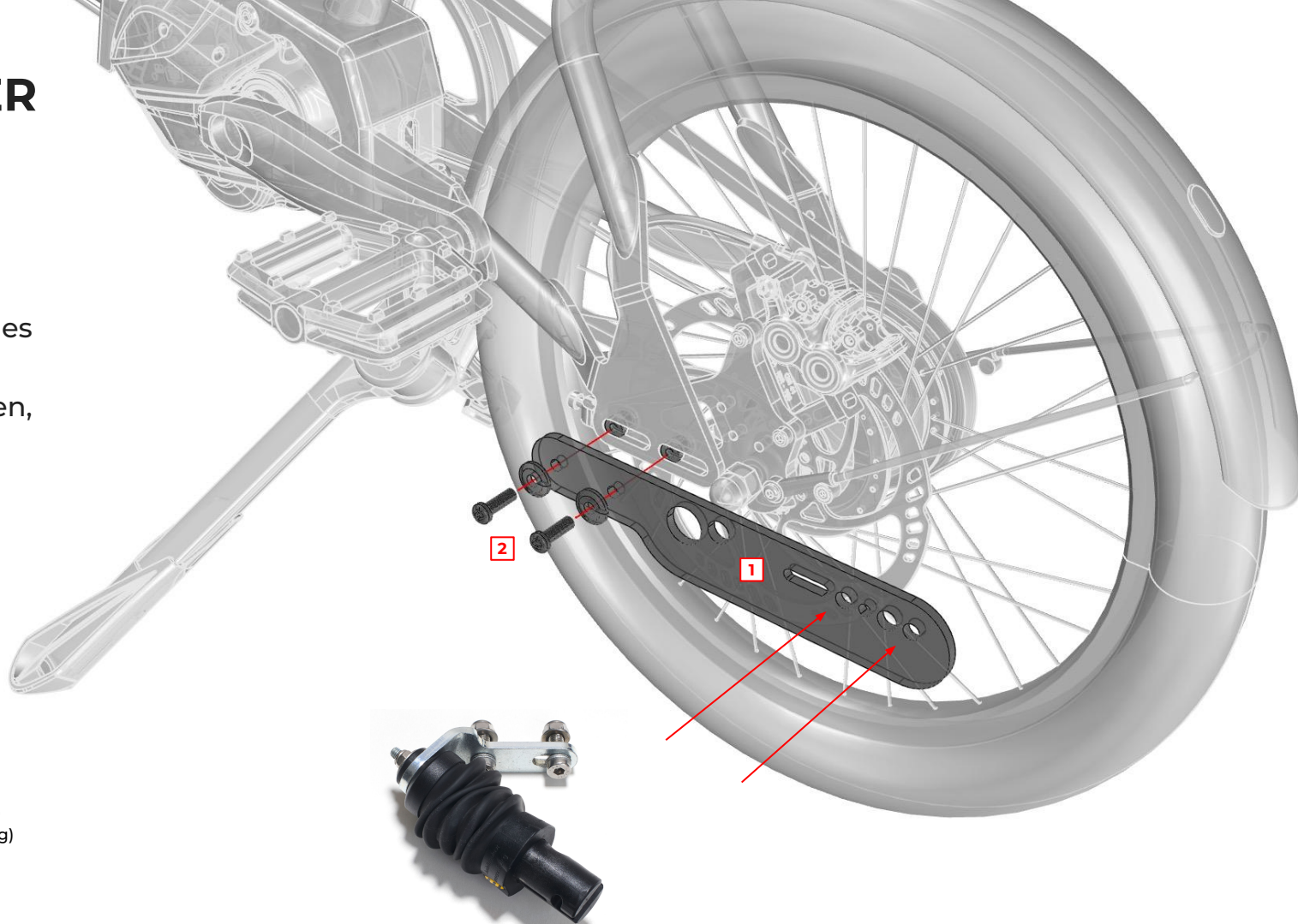

Die Montage-Aussparungen auf dem Adapter sind für die Aufnahme folgender Kupplungen vorgesehen:

- Hinterher Kupplung Nr. 04 - 18/40 oben
- Thule
- Weber E
- Weber EH
- Weber ER (Montage-Beispiel)

Die Montage weiterer Fabrikate mit M6-, M8- oder M10-Schrauben ist ebenfalls möglich, muss aber im Einzelfall geprüft und freigegeben werden.



Der Adapter besitzt eine höchstzulässige Anhängelast von 80 kg.

PRO DROPOUTS

An deinem YOONIT lassen sich optional die PRO Dropouts montieren. Für besondere Stabilität bestehen sie aus pulverbeschichtetem Edelstahl. Das linksseitige Ausfallende ist deutlich verlängert und bietet die Möglichkeit, eine Vielzahl von Kupplungen der marktüblichen Lasten- bzw. Kindertransportanhänger (unter Umständen auch gleichzeitig) zu montieren.

Bestandteile

- 1x Edelstahl-Dropout links, schwarz gepulvert
- 1x Edelstahl-Dropout rechts, schwarz gepulvert
- 4x Dropout Zylinderkopfschraube M6x16mm
- 4x Dropout Unterlegscheibe
- 4x Dropout Hülse [1]
- 2x Spacer M5x10x15mm [2]
- 2x Schraube M5x25mm

Step 1 Vorbereitung

Demontiere zunächst das Hinterrad. Löse und entferne den Bremsadapter samt Bremse sowie beide Radschutz-Streben von den Standard-Ausfallenden des YOONIT. Nach dem Abschrauben der Dropout-Schrauben samt Unterlegscheiben kannst du die Ausfallenden abnehmen.

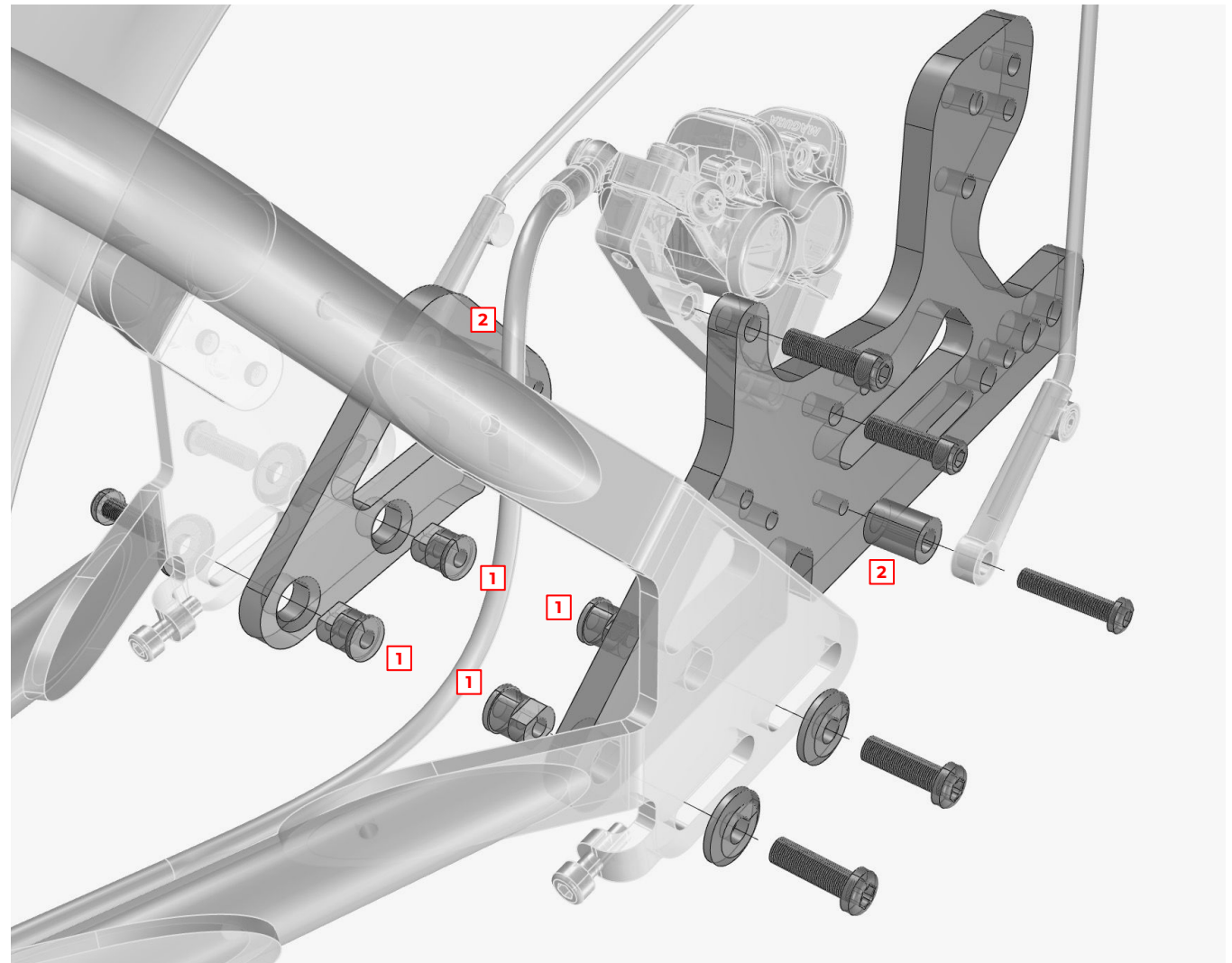

Step 2 Montage

Positioniere die PRO Dropouts wie dargestellt und verschraube sie mit den beiliegenden Dropout Zylinderkopfschrauben M6x20mm, den Unterlegscheiben und Hülzen [1]. Richte die Hülzen dabei mit den parallel abgefrästen Enden nach außen aus, so daß diese in den Langloch-Führungen im Rahmen zu liegen kommen.

Montiere den Bremsadapter wieder mit den bereits vorhandenen Schrauben. Für die Montage der Radschutz-Streben verwende die mitgelieferten M5x25mm Schrauben und setze jeweils einen Spacer [2] zwischen Streben-Ende und PRO Dropout.

Montagebeispiele

Die Darstellungen auf der rechten Seite zeigen die Montagepunkte für eine Auswahl Kupplungen. Insbesondere die Anordnung der unteren Lochreihe passt für diverse weitere Modelle.

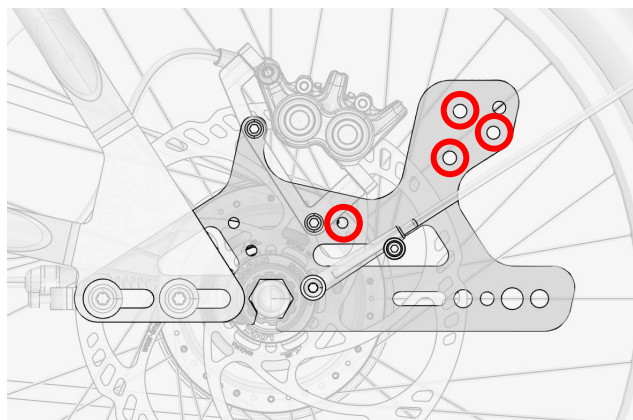

Fleximodal Douze V2

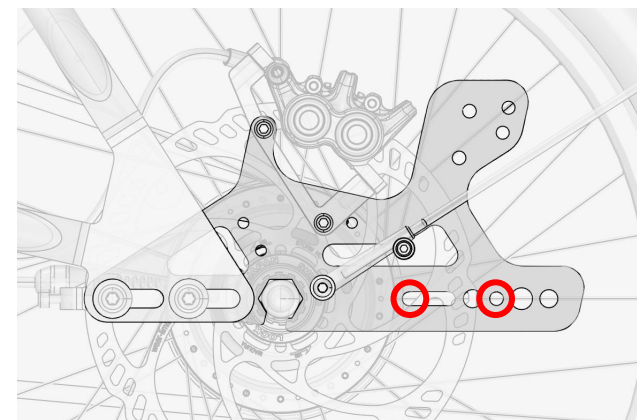

Hinterher Kupplung Nr. 04 - 18/40 oben

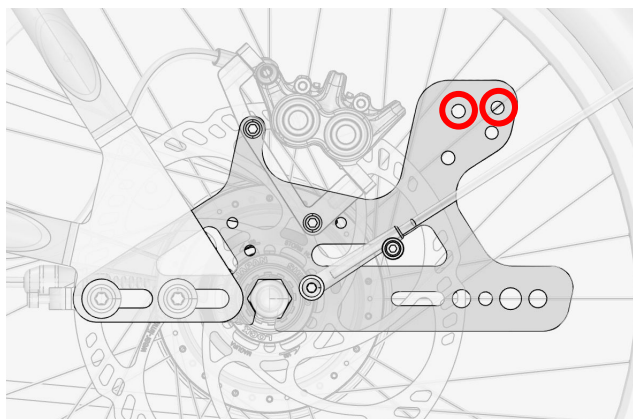

Leggero Zugteil Becco

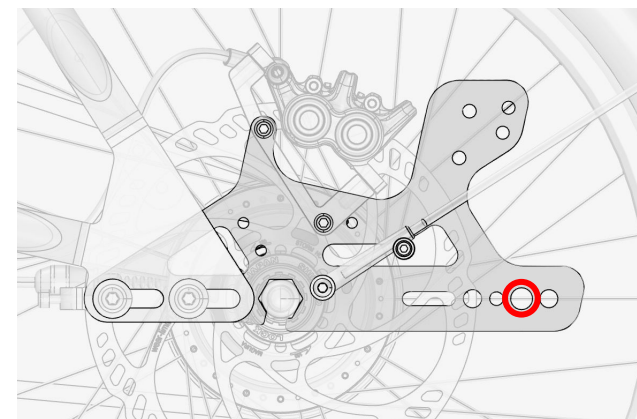

Thule, Weber E

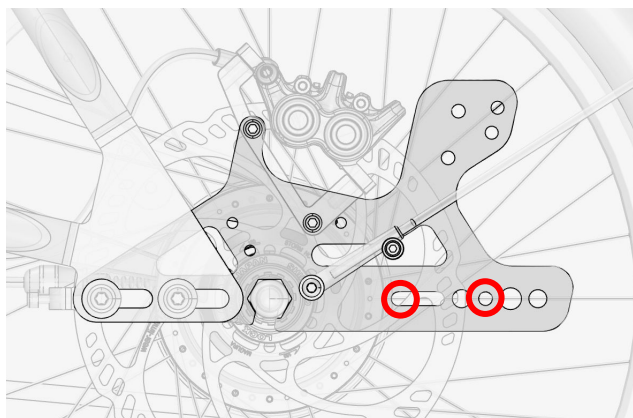

Weber EH

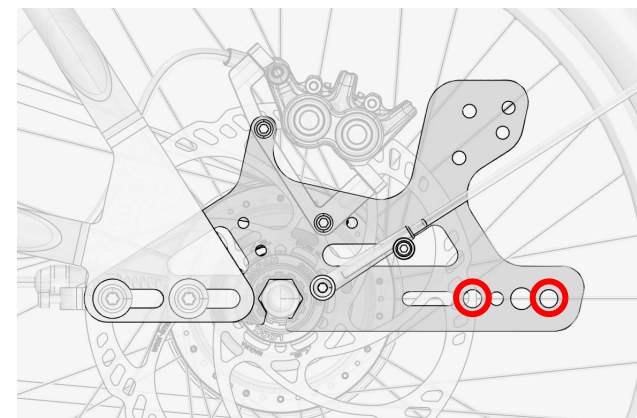

Weber ER

MINI BILLBOARD

Zur Individualisierung deines Mini kann am Rahmen das optionale Mini Billboard angebracht werden, das sich mit Folien oder Stickern gestalten lässt.

Bestandteile

1x Mini Billboard, PP, schwarz
1x O-Ring, Gummi, schwarz, d 105 mm
2x O-Ring, Gummi, schwarz, d 85 mm

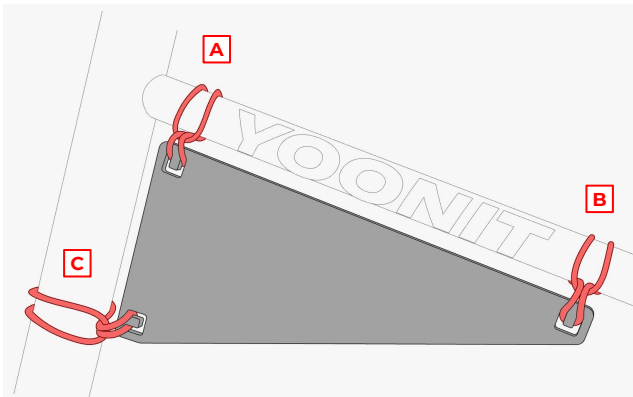

Step 1 Positionieren

Das Billboard wird an drei Punkten mit dem Rahmen verbunden. Die beiden kleineren O-Ringe dienen dabei der Befestigung am Oberrohr [A,B], der größere fixiert es am Lenkrohr [C].

Führe die O-Ringe wie dargestellt einmal um das jeweilige Rohr herum, so dass sich eine Lasche formt, die über den zugehörigen Dorn im Board gehakt werden kann.

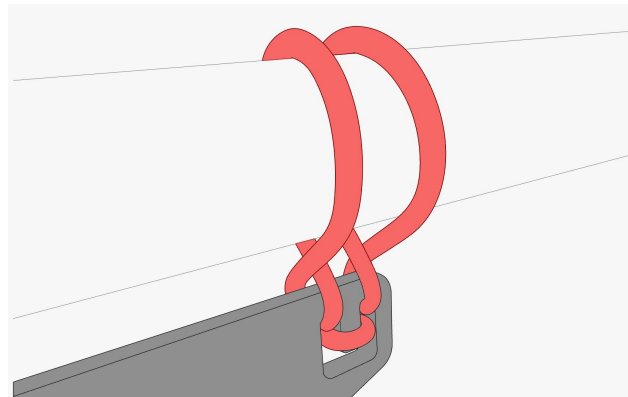

Step 2 Fixieren

Ziehe an dem am Rohr verbliebenen Teil der O-Ringe, um ausreichend Länge für eine zweite Lasche zu generieren.

Hake diese von der anderen Seite her über den freien Rest des Dorns.

Um die Lasche durch die Aussparung zu schieben und über den Dorn zu haken, kann die Verwendung eines Hilfsmittels wie beispielsweise die Spitze eines Schraubendrehers oder eines Schlüssels nützlich sein.

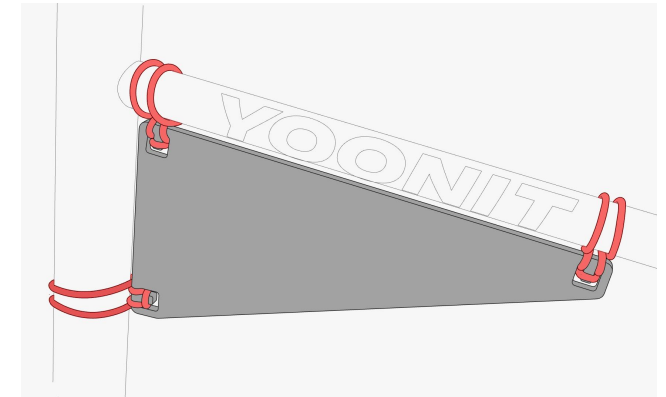

Step 3 Finales Ausrichten

Greife das an allen drei Punkten sicher fixierte Billboard bei Bedarf von unten her und ziehe es in die mittlere Position auf die Rohrscheitel.



Das Billboard besteht aus einem besonders schlagzähen und witterungsbeständigen Kunststoff mit einer fein genarbt Oberfläche. Verwende zur Bespielung des Billboards Folien und Aufkleber mit hoher Klebkraft.



Eine Gestaltungsvorlage mit dem exakten Umriss des Billboards erhältst du auf Anfrage unter service@yoonitbikes.com

LENKUNG

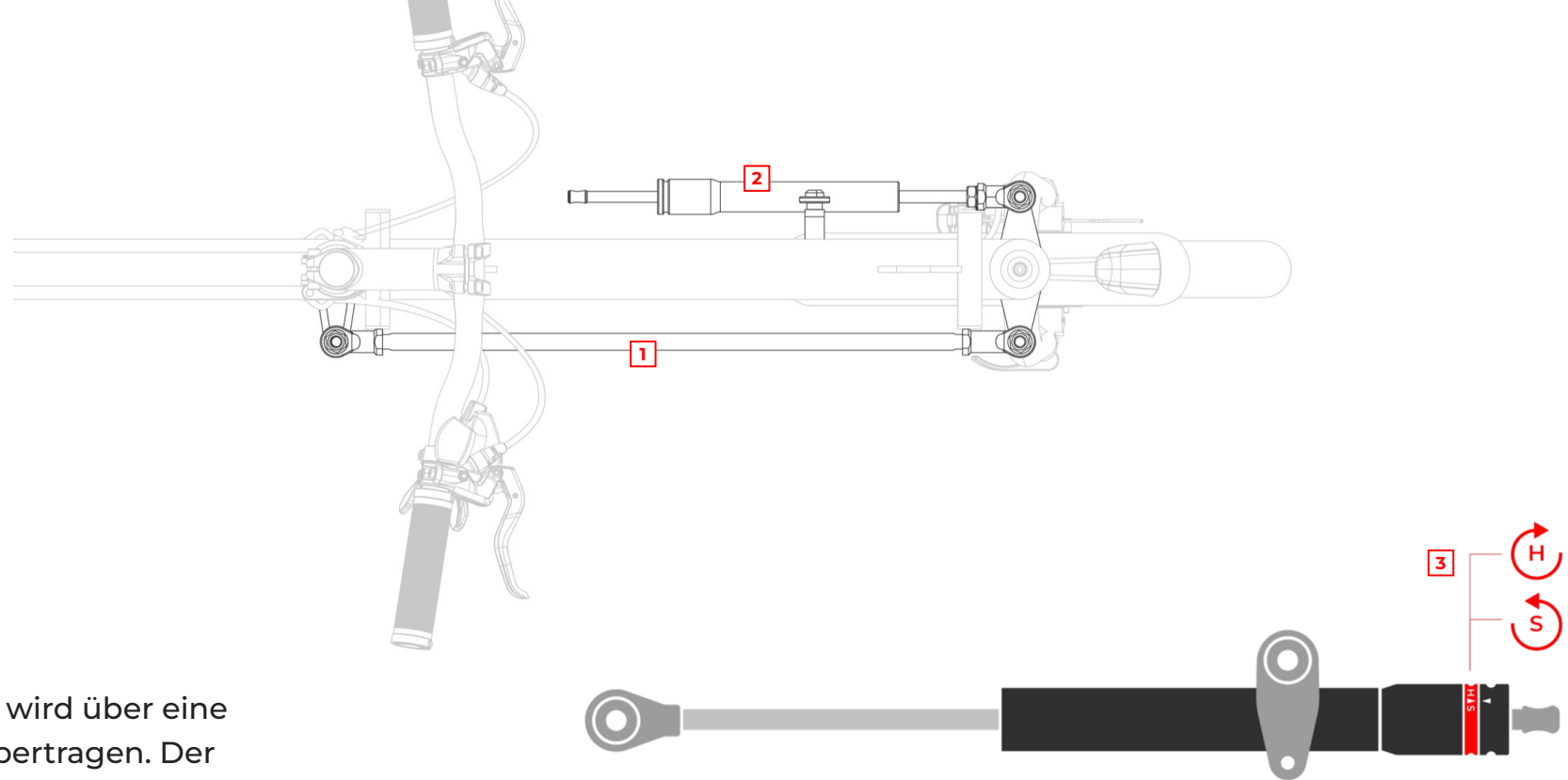

Die indirekte Lenkung wird über eine Lenkschubstange [1] übertragen. Der einstellbare Lenkungsdämpfer [2] bietet dir zusätzlichen Fahrkomfort.



Trotz seiner indirekte Übertragung lenkt sich das YOONIT ähnlich wie ein normales Fahrrad. Mache dich mit der Lenkung an einem verkehrsberuhigten Ort vertraut.



Die Lenkungsbaugruppe ist ein komplexes System. Beschädigungen und Veränderungen können zu schweren Stürzen führen. Hast du Zweifel an der Stabilität / Funktion oder stellst Mängel an den Teilen fest, darf dein YOONIT nicht weiter benutzt werden.

Versuche nicht, Mängel an der Lenkungsbaugruppe selbst zu beheben oder Teile auszutauschen. Wende dich dazu an einen Fachhändler.

Spurstange (Kontrollcheck)

Prüfe vor der Fahrt folgende Dinge:



- Kontrolliere, ob der Lauf der Lenkungsbaugruppe spielfrei funktioniert.
- Die Lenkung darf in ihrer Bewegung nicht eingeschränkt sein.
- Überprüfe ob Schrauben und Muttern an der Lenkungsgruppe fest angezogen sind.

Lenkungsdämpfer

Dein YOONIT verfügt serienmäßig über einen einstellbaren Lenkungsdämpfer [2]. Du kannst die Intensität der Dämpfung am Einstellrad [3] in neun Stufen bestimmen. Um den Dämpfungswiderstand zu erhöhen, drehe das Einstellrad in Richtung „H“, um den Widerstand zu verringern drehe das Einstellrad zurück Richtung „S“.

BREMSEN

Dein YOONIT ist mit zwei voneinander unabhängigen, hydraulischen Scheibenbremsen an Vorder- und Hinterrad ausgestattet. Überprüfe die Funktion der Bremsanlage regelmäßig. Teste die Bremswirkung sowie den Bremsverschleiß und prüfe ob Undichtigkeiten im System auftreten. Erneuere die Bremsbeläge, wenn sie verschmutzt sind oder die Dicke der Beläge unter einem Millimeter beträgt. Die Bremsbeläge dürfen nicht so weit abgebremst werden, dass die Trägerplatte die Bremsscheibe berührt.

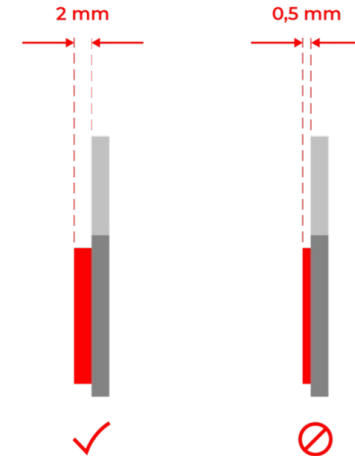
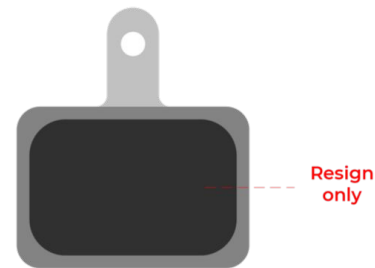

Einbremsen

Neue Bremsscheiben und deren Bremsbeläge müssen eingefahren werden. Erst nach dem Einfahren entwickelt sich die volle Bremsleistung.



Einbremsen: Beschleunige dazu dein YOONIT auf 25 km/h und bremse deutlich bis zum Stopp ab. Diesen Vorgang solltest du ungefähr 20 Mal wiederholen. Sei dir bewusst, dass die Bremsen währenddessen ihre Bremskraft erhöhen. Achte darauf, dass die Räder dabei nicht blockieren.



Scheibenbremsen verzögern sehr schnell, ein kräftiges Ziehen des Bremshebels kann das jeweilige Laufrad blockieren und einen Sturz verursachen.



Dampfblasenbildung
Bremsen nicht durchgehend über eine längere Zeit, wie z.B. bei einer steilen und langen Abfahrt. Entlaste zeitweise den Bremshebel. Die Entstehung von Dampfblasen im Bremssystem vergrößert plötzlich stark den Bremshebelhub und kann einen Totalausfall der Bremsanlage zur Folge haben. Ein derartiger Kontrollverlust des Rades kann schwere Stürze verursachen.

Abnutzung

Die Bremsbeläge verschleiben nach einer gewissen Zeit im Betrieb, kontrolliere daher den Zustand der Bremsanlage und der Bremsbeläge regelmäßig. Lasse deine Bremsanlage regelmäßig von deinem YOONIT Service-Partner warten. Das betrifft die Prüfung der Bremsflüssigkeit, sowie die Abnutzung der Beläge. Um ordnungsgemäß zu bremsen müssen deine Bremsscheiben fettfrei und sauber sein.



Lasse die Dicke der Bremsscheiben nach drei Bremsbelagwechseln messen, auch Bremsscheiben können verschleiben.

Bremshebel

An deinem YOONIT wirkt der Bremshebel auf der linken Seite des Lenkers auf die Vorderbremse. Der Hebel auf der rechten Seite wirkt auf die Hinterradbremse.

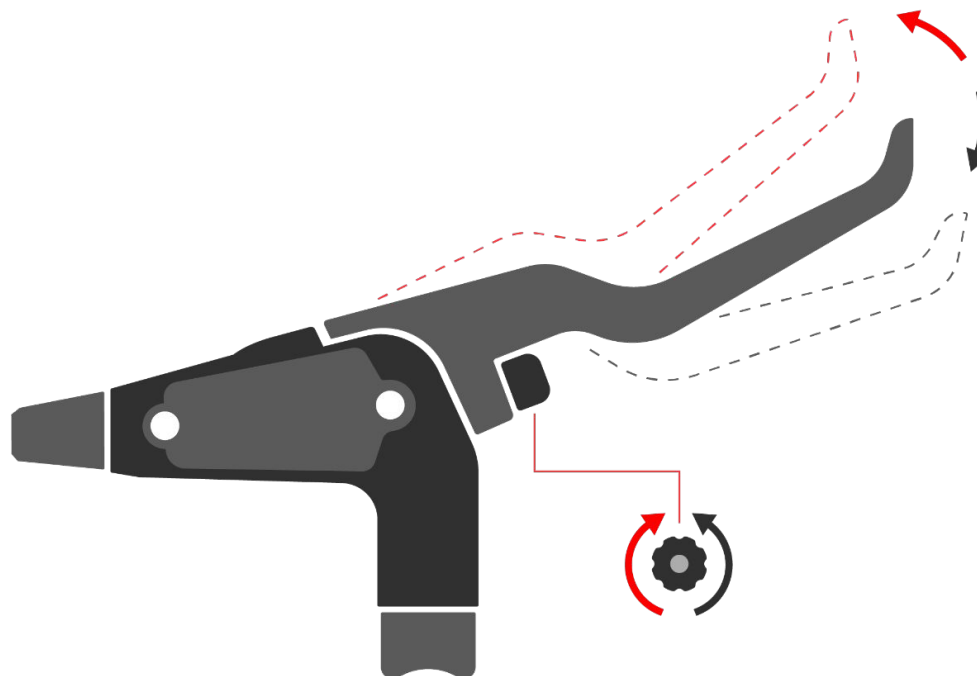

Es ist möglich die Bremshebel an deine Handform anzupassen und sie näher an den Lenker zu stellen. Drehe dafür die Stellschraube am Bremshebel (siehe Abbildung). Drehst du nach links, kommt der Hebel näher zum Lenker. Drehst du nach rechts, wandert er weiter weg. Die Hebel sollten jedoch auch bei starker Betätigung niemals den Lenkergriff berühren.



Stelle die Bremshebel so ein, dass sie auch bei starker Betätigung nicht den Lenkergriff berühren!



Weitere Informationen über die hydraulischen Bremsen von Magura findest Du unter <https://www.magura.com/en/components/techcenter>

SCHALTUNG



Classic-Modell

Die nicht-motorisierte Variante des YOONIT Classic ist mit einer Alfine 8-Gang Nabenschaltung von Shimano ausgestattet. Du schaltest die Gänge über den rechts am Lenker angebrachten Schaltgriff, der zum Schaltsystem Rapidfire von Shimano gehört.

Möchtest du in einen höheren Gang schalten, nutze den Hebel, der auf der dir zugewandten Seite des Lenkers angeordnet ist und drücke ihn Hebel mit dem Daumen nach vorne weg. In einen niedrigeren Gang kannst du herunterschalten, indem du den Hebel auf der dir abgewandten Seite des Lenkers mit dem Zeigefinger zu dir heranziehst.



Schaltungen gehören zu den Bauteilen, die relevant für deine Sicherheit sind. Lies dir bitte die beiliegende Anleitung des Herstellers durch und mache dich mit der Funktionsweise vertraut, bevor du losfährst.



EP5-Modell

Die EP5-Modelle werden mit der mechanischen 5-Gang Nabenschaltung Nexus Inter-5E von Shimano geschaltet. Zum Schalten der Gänge, drehe den am Lenker rechts angebrachten Schalter nach oben oder nach unten. Der aktuell ausgewählte Gang wird dir im transparenten Sichtfenster des Drehgriffschalters angezeigt.

Bei Fragen zu Einstellung und Bedienung kannst du jederzeit das YOONIT-Team kontaktieren: hello@yoonitbikes.com. Alternativ hilft dir auch dein Fachhändler.



EP6-Modell

Die EP6-Modelle besitzen die automatische 5-Gang Nabenschaltung SHIMANO STEPS Di2. Die Armatur befindet sich auf der rechten Seite am Cockpit. Es stehen dir zwei Automatik- und ein Manuell Modi zur Verfügung, die du über die mittlere Taste wechseln kannst. Beim Start ist immer Gang 2 eingestellt.

Über die obere Taste kannst Du den Gang erhöhen, über die untere verringern. Im Automatikmodus schaltet das System selbstständig. Da es sich um ein lernfähiges System handelt, hast du die Möglichkeit jederzeit den Gangwechsel manuell zu vollziehen oder zu korrigieren. Mit der Zeit wird das System sich deinem Fahrverhalten anpassen.

Mit den zwei Automatikmodi kann das System das Schaltverhalten von zwei Fahrer:innen erlernen.

GATES RIEMENANTRIEB

Das Gates Carbon Drive ist ein wartungsfreies und langlebiges System. Beachte folgende Punkte vor deiner Fahrt.

Reinige den Riemen nach Fahrten durch Schlamm oder Schmutz mit Wasser oder einem Handbesen. So verhinderst du vorschnellen Verschleiß oder Geräuschentwicklungen wie Quietschen oder Knarzen.

Wenn du den Riemen reinigst, achte dabei auf eventuelle Beschädigungen, Risse oder Verformungen im Material.

Überprüfe regelmäßig die Riemenspannung und die Riemenscheiben. Bemerkest du Veränderungen, wende dich an deinen Service-Partner.



Weite Kleidung kann sich im Riemenantrieb verfangen und ihn blockieren. Vorsicht! Dies kann zu gefährlichen Situationen führen. Achte bei der Reinigung darauf, deine Finger nicht zwischen Riemen und Riemenscheibe einzuklemmen.



Weitere Informationen über den Gates Riemenantrieb findest du unter <https://de.gatescarbondrive.com>

LAUFRÄDER UND REIFEN

Die Laufräder deines YOONITs sind starken Belastungen ausgesetzt. Dein Service-Partner sollte sie nach 100 km bis 300 km kontrollieren und wenn nötig nachzentrieren. Kontrolliere auch selbst die Laufräder regelmäßig.

Reifen und Luftdruck

Der passende Luftdruck für die Reifen ist entweder in Bar und PSI auf der Flanke des Reifens angegeben, oder auf einem Etikett auf der Felge. Fahre bitte stets mit geeignetem Luftdruck, der zu Fahrer und Ladung passt.



Luftdruck Vorderrad:

3,5 bar (50 psi) bis 4,6 bar (65 psi)

Luftdruck Hinterrad:

3,5 bar (50 psi) bis 4,6 bar (65 psi)

Nabenlager

Prüfe von Zeit zu Zeit das Lager der Nabe, indem du Das Laufrad vom Boden anhebst und von Hand drehst. Läuft das Rad nicht regelmäßig oder hält schnell schlagartig an, sind das Anzeichen für ein defektes Lager.

Im Lager der Nabe darf kein Spiel sein. Überprüfe dies regelmäßig, indem du das Vorderrad in der Gabel oder das Hinterrad im Hinterbau nach rechts und nach links ziehst. Es darf nicht locker sein oder Spiel haben. Stellt du Spiel fest, lasse die Lager von einem Service-Partner einstellen.

Felgenrundlauf

Ebenso muss der Rundlauf der Felge von Zeit zu Zeit überprüft werden. Hebe das Laufrad vom Boden und drehe es von Hand. An der Felgenflanke kannst du beobachten ob, die Felge seitlich ausschlägt oder ob sie gerade läuft. Sofern sie nicht gerade läuft, sollte dein Service-Partner die Felge zentrieren.

Beheben einer Reifenpanne

Wende dich an eine Fachwerkstatt, wenn du eine Reifenpanne hast. Es ist Fachwissen und spezielles Werkzeug zur Reparatur nötig.

LICHTANLAGE



YOONIT Classic

Die Lichtanlage des YOONIT Classic wird über den Nabendynamo mit Wechselstrom (AC) versorgt. Um die Scheinwerfer ein- bzw. auszuschalten, drücke den großen Kippschalter an der Rückseite des Frontscheinwerfers.



EP6-Modell



EP5-Modell

YOONIT Electric

Die Lichtanlage des YOONIT Electric wird mit Gleichstrom (DC) aus dem STEPS Akku gespeist. Je nach Modell kannst die Beleuchtung über die untere Taste am Fahrradcomputer oder im Menu ein-/ausschalten.

Das YOONIT ist mit einem Front- und Rückscheinwerfer von Busch und Müller ausgestattet. Das Rücklicht ist im hinteren Schutzblech integriert.

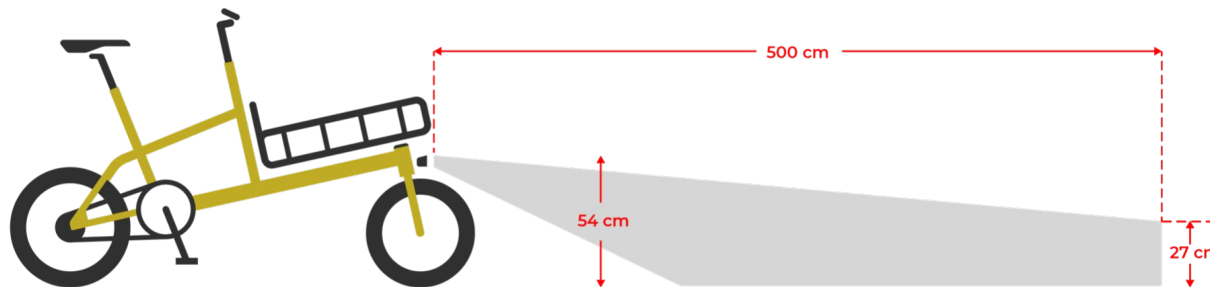

Frontscheinwerfer einstellen

Der Frontscheinwerfer darf andere Verkehrsteilnehmer nicht blenden. Laut StVZO muss der Lichtkegel so geneigt sein, dass seine Mitte in 5 Meter Entfernung nur noch halb so hoch liegt, wie bei seinem Austritt am Scheinwerfer. Stelle ihn deshalb wie auf der Skizze dargestellt ein.

Du solltest die Reflektoren und Scheinwerfer regelmäßig reinigen um deren Funktion zu gewährleisten. Warmes Wasser und Spülmittel sind gut dafür geeignet.



Eine funktionierende Lichtanlage ist vorgeschrieben, um am Straßenverkehr teilzunehmen. Ohne sie ist die Teilnahme verboten. Du kannst die Fahrbahn nicht richtig erkennen und andere Verkehrsteilnehmer können dich und deine Mitfahrer nicht sehen. Es besteht Unfallgefahr!

DOPPELSTÄNDER

Dein YOONIT steht auf einem stabilen Doppelfußständer, dessen maximale Belastung 80 kg beträgt.

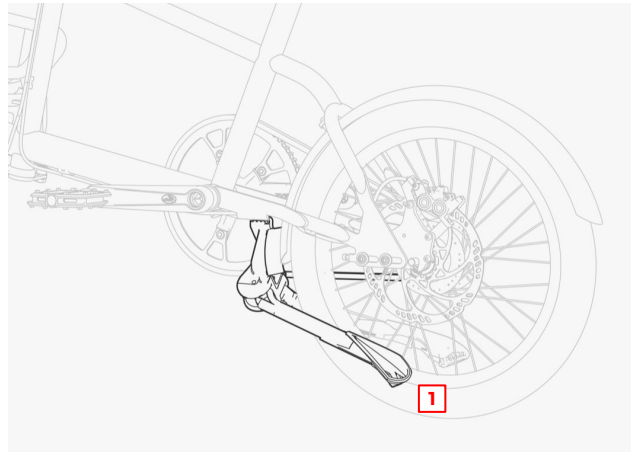

Um den Ständer zum Abstellen des YOONIT aufzuklappen, platziere deinen Fuß hinter eines der Ständerbeine [1]. Schiebe das YOONIT nach hinten, so daß sich der Ständer gegen deinen Fuß auffaltet. Hebe das YOONIT leicht an, um den Vorgang zu erleichtern.

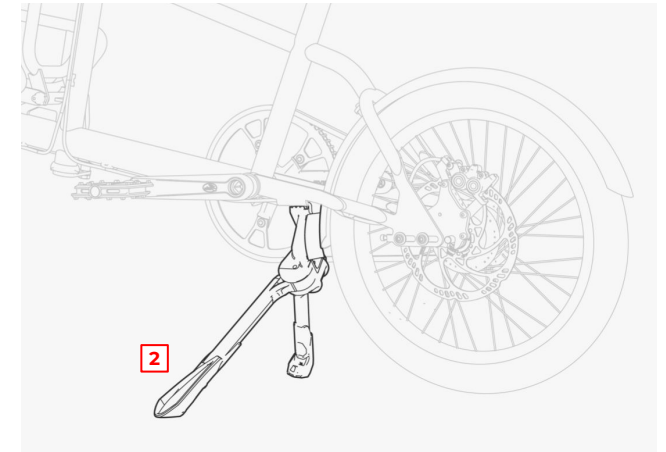

Gehe umgekehrt vor, um den Ständer zur Weiterfahrt hochzustellen. Platziere deinen Fuß vor den Ständer [2], hebe das YOONIT etwas an und schiebe es nach vorn, so daß sich die Ständerbeine gegen deinen Fuß zusammenfallen.



Achte darauf, nicht gegen die Hinterrad-Bremsscheibe zu treten, wenn du den Ständer zum Abstellen des Rades aufklappen möchtest.



Setze dich nicht auf dein YOONIT, wenn der Ständer aufgeklappt ist. Dieser könnte durch die Belastung beschädigt werden.

RAHMENSCHLOSS

Dein YOONIT kann mit dem an der Vordergabel verbauten Rahmenschloss gegen Diebstahl gesichert werden. Das Schloss eignet sich für die Verwendung unterschiedlicher optional erhältlicher Adapterketten.



Drehe den Schlüssel [1] und drücke den Spannriegel [2] nach unten, um das Schloss zu schließen. Achte darauf, dass beim Schließen des Verriegelungsbügels [3] die Speichen nicht beschädigt werden. Sind dem Bügel Speichen im Weg, drehe das Vorderrad ein wenig.

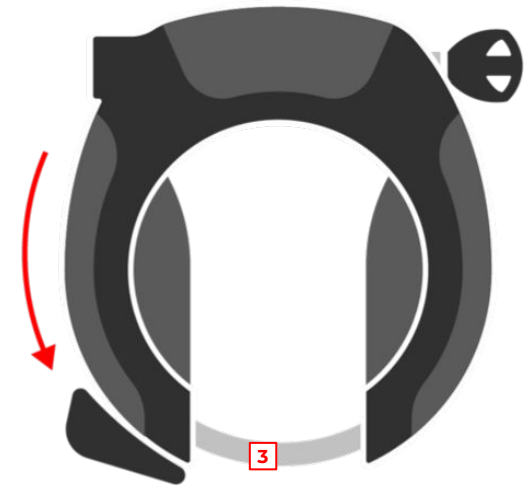

Der Steckbolzen [4] einer gegebenenfalls verwendeten Adapterkette lässt sich einfach in die Öffnung des Ringschlosses einführen, auch wenn kein Schlüssel im Schloss steckt. Zum Öffnen drehe den Schlüssel – der Bolzen gibt die Kette frei.



Überprüfe vor jeder Fahrt, ob dein Rahmenschloss geöffnet ist. Wenn du gegen den gesperrten Bolzen anfährst, könntest du das Laufrad schwer beschädigen!



Bei Verwendung einer Adapterkette führe diese durch die dafür vorgesehene Öse im Rahmen vorn auf dem Unterrohr des YOONIT, um Vorderrad und Rahmen zu sichern. Mit einer entsprechenden Länge eignet sich die Kette auch dazu, deinen Carrier mit anzuschließen.

Der Schlüssel kann entfernt werden wenn der Riegel verschlossen ist, oder wenn das Schloss offen ist.

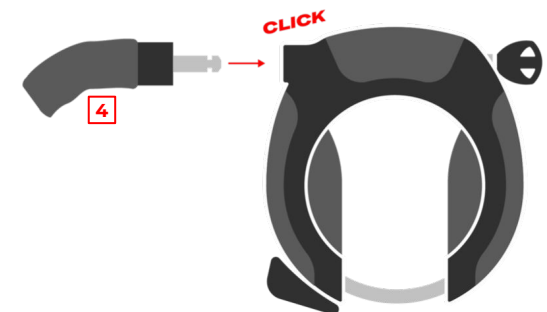

FLASCHENHALTERUNG

Du kannst an deinem YOONIT einen handelsüblichen Flaschenhalter am Lenkrohr [1] montieren. Achte bei der Montage darauf, dass du die Schrauben zur Befestigung verwendest, die bereits in den Aufnahmen des YOONITs verbaut sind.

Es ist sehr wichtig, dass die Befestigungsschrauben nicht zu tief eintauchen und den Lenkschaft [2] im Lenkrohr blockieren!

Ermittle zuerst die Materialstärke an den Aufnahmepunkten deines Flaschenhalters. Der Abstand der Unterseite [4] des Schraubenkopfes bis zur Lenkstange muss mindestens 3-4 mm betragen. Diesen Abstand kannst du mit den Unterlegscheiben [3] erreichen.

Wende dich an deinen Service-Partner, wenn du dir bei der Montage nicht sicher bist.

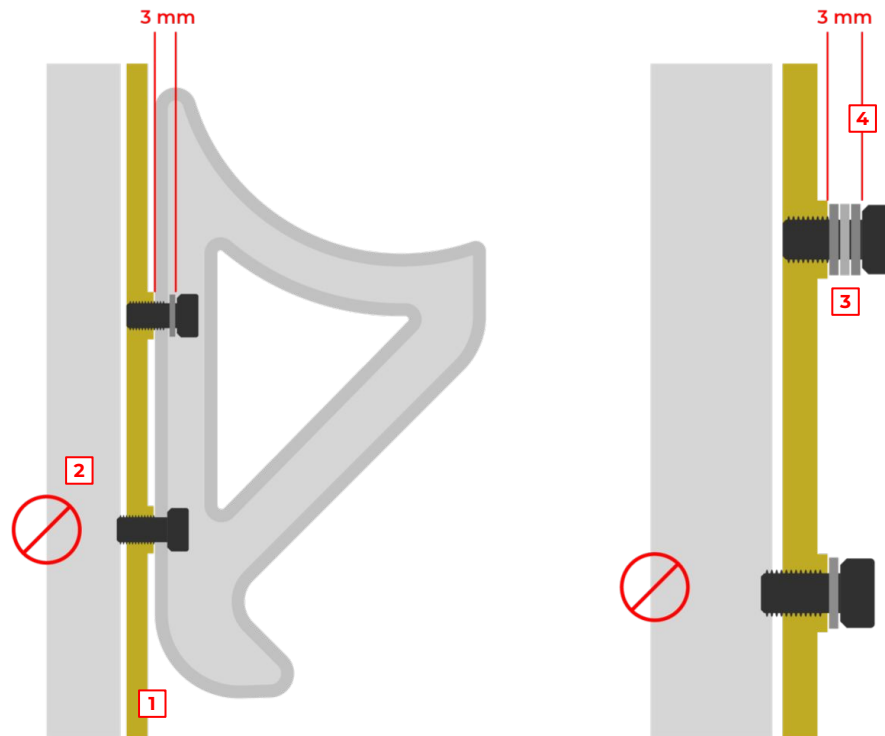

Die Schrauben des Flaschenhalters dürfen auf keinen Fall den Lenkschaft [2] blockieren. Die Lenkung wird dadurch unbrauchbar und du riskierst einen Unfall.

RAHMEN

In dieser Betriebsanleitung findest du eine Service Book für dein YOONIT. Sollte dein YOONIT gestohlen werden, kann es durch seine Rahmennummer identifiziert werden. In der Service Book kannst du die Rahmennummer eintragen.



Fahre nicht mit einem defekten Rahmen! Verformungen oder Risse beeinträchtigen die Sicherheit und Funktion. Behoben werden kann das nur durch einen Austausch der beschädigten Teile durch eine Fachwerkstatt. Bei Beschädigungen am Rahmen oder Bauteilen kann es zu Unfällen kommen! Du erkennst anhand von nicht einwandfreiem Geradeauslauf einen verzogenen Rahmen oder eine defekte Gabel. Wende dich in dem Fall unbedingt an deinen Service-Partner, um diese Bauteile überprüfen zu lassen.

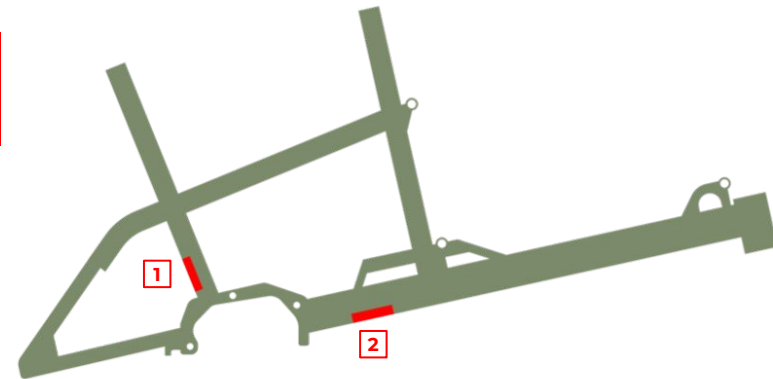
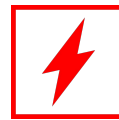
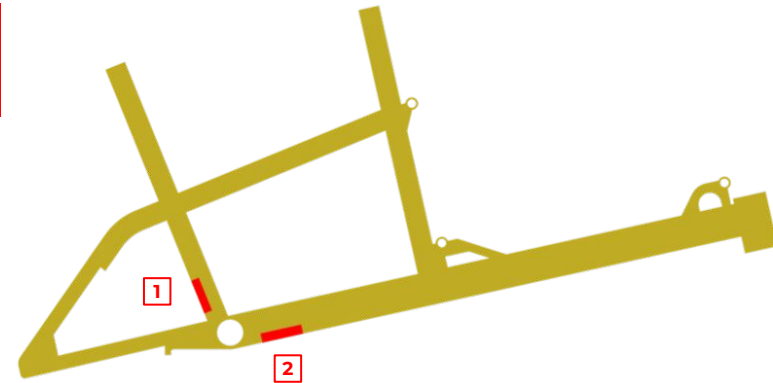
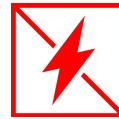

1

Das Typenschild deines YOONITs findest du hier

2

Die Seriennummer deines YOONITs findest du hier

E-BIKE-SYSTEM

Dein YOONIT Electric wird durch das Shimano STEPS-System angetrieben. Je nach Modell unterstützt dich dein YOONIT Electric mit dem EP6 (85Nm) oder EP6 (60Nm). Wir geben dir hier einen Überblick über seine Funktionen und Bedienung.

Step 1 Beachte folgende Dinge, um das System deines YOONIT Electric starten und verwenden zu können:

- Ist der Akku ausreichend geladen?
- Sitzt der Akku richtig in seiner Halterung?
- Sind Akku, Motor und Steuereinheit korrekt miteinander verbunden?

Step 2 Ein- und ausschalten des STEPS-System

Je nach Modell wird das YOONIT-System entweder über den Unterstützungsschalter (EP5-Modell: obere Taste gedrückt halten, bis das Display aufleuchtet) oder direkt an der Batterie (EP6-Modell: Schalter an der Batterie betätigen) eingeschaltet. Ausschalten erfolgt jeweils über dieselben Bedienelemente.

EP6-Modell



EP5-Modell



STEPS Steuereinheit

Die Steuereinheit befindet sich auf der linken Seite des Cockpits am Lenker.

Step 3 Wähle Deinen Unterstützungsmodus

Über den Unterstützungsschalter an der linken Seite des Lenkers kannst du zwischen drei Modi wählen:

ECO — die geringste Unterstützungsstufe ist für eine möglichst effiziente Fahrweise ausgelegt, um so deine Reichweite zu maximieren.

TRAIL — Nutzt dynamisch die gesamte Kraft des E-Antriebs. Abhängig davon wie stark du in die Pedale trittst, wird die Motorunterstützung zur Verfügung gestellt. So passt sich die Antriebseinheit schnell und selbstständig an deine Fahrweise an.

BOOST — Bietet die stärkste Unterstützung. Für die Motorunterstützung bedeutet das maximales und permanentes Drehmoment.

EP6-Modell



EP5-Modell



Zur Bedienung des Bordcomputers und dessen Einstellungsmöglichkeiten, beachte die Bedienungsanleitung des Herstellers. Mehr Informationen findest du auf unter si.shimano.com

AKKU

Der für das Shimano STEPS System entwickelte Akku wird am Unterrohr angebracht und bietet optimales Fahrverhalten durch seinen niedrigen Schwerpunkt. Du kannst damit große Distanzen zurückzulegen und er bietet dir eine Schnellladefunktion.

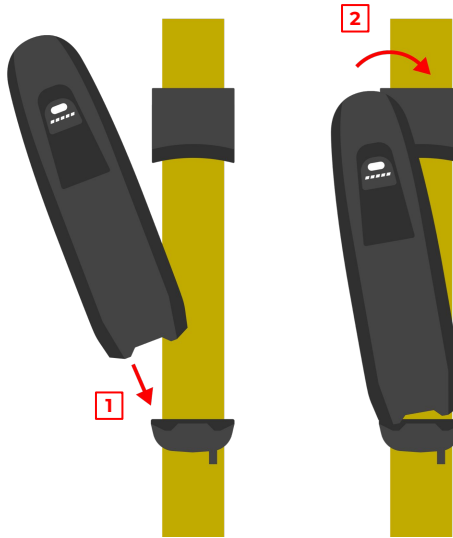

Akku einsetzen

Setze die Rückseite des Akkus an der Kunststoffflasche [1] der hinteren Akkuhalterung ein. Ist der Akku in die Lasche eingehakt, drehe ihn zur vorderen Akkuaufnahme [2]. Somit schiebst du ihn von links auf die vordere Halterung bis er einrastet.

Zum Einsetzen ist der Schlüssel nicht erforderlich. Der Akku ist gesichert, sobald er eingerastet ist.



Halte den Akku während der Montage gut fest und lasse ihn nicht fallen. Andernfalls können die Komponenten herunterfallen, zerbrechen oder Verletzungen verursachen.

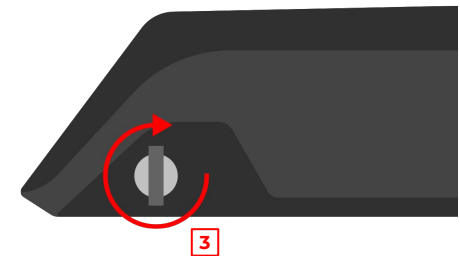

Akku entnehmen

Um den Akku zu entfernen, drehe den Schlüssel im Akkuschloss in Uhrzeigerrichtung [3], damit das Schloss geöffnet ist. Nun kannst du den Akku entnehmen, indem du ihn vorsichtig gegen den Uhrzeigersinn von der Halterung schiebst.



Unter si.shimano.com erfährst du mehr über die Nutzung deines STEPS Akkus.

Kontrollcheck

- Ist der Akku sicher in der Halterung eingerastet?
- Achte darauf, dass sich der Akku nicht komplett entlädt. Auch nach kurzer Nutzung kannst du ihn wieder aufladen. Bei längerer Nichtbenutzung kann die Ladekapazität abnehmen.
- Der Akku sollte nur so lange geladen werden, wie es der Hersteller vorgibt.
- Trenne das Ladegerät und den Akku vom Stromnetz, wenn er vollständig geladen ist.
- Fahre nicht mit eingestecktem Schlüssel.
- Prüfe, ob die Ladeanschlusskappe geschlossen ist.

Akku aufladen

Lade den Akku, indem du das Ladekabel des mitgelieferten Ladegerätes in die Ladebuchse steckst. Der Akku kann dazu vom YOONIT abgenommen werden, oder am Rad montiert geladen werden. **Unter si.shimano.com findest du detaillierter Herstellerangaben.**



Ist das System eingeschaltet, kannst du den Ladezustand des Akkus an den Ladezustandslampen ablesen. Auch bei ausgeschaltetem System oder entnommenem Akku kannst du dir die Ladung anzeigen lassen, indem du die Taste am Akku drückst.

Ladezustand	Anzeige
100 % — 81 %	
80 % — 61 %	
60 % — 41 %	
40 % — 21 %	
20 % — 1 %	
0 %	



Notiere dir die Schlüsselnummer des Akkuschlusses in deinem Service book, du findest sie als Prägung am hinteren Ende des Schlüsselbartes. Solltest du den Schlüssel verlieren, kannst du so einen Ersatzschlüssel bei deinem Service-Partner beantragen.



Der Akku macht auf mögliche Fehlfunktionen durch Leucht- und Blinkmuster aufmerksam. In der mitgelieferten Anleitung findest du Informationen dazu.



Öffne niemals Akku oder Ladegerät, ein Kurzschluss und / oder Stromschlag können die Folge sein! Du verlierst dadurch den Garantieanspruch. Schütze den Akku vor mechanischen Beschädigungen, Hitze (direkte und anhaltende Sonneneinstrahlung), Feuer und dem eintauchen in Wasser. Es besteht Explosionsgefahr! Halte Kinder vom Akku fern. Durch Beschädigungen und unsachgemäßen Gebrauch können unter Umständen giftige Dämpfe austreten.



Beachte bitte die Bedien- und Warnhinweise des Herstellers (si.shimano.com), um mögliche Gefahrensituationen zu vermeiden. Das Etikett auf dem mitgelieferten Ladegerät enthält ebenfalls wichtige Hinweise zur Nutzung.



Ist dein Akku defekt, nutze und lade ihn nicht mehr. Decke das Ladegerät während des Betriebs nicht ab, es besteht die Gefahr eines Kurzschlusses bzw. Brandgefahr!

Sicherheitshinweise Akku und Ladung



Im Rahmen der Inspektion sollte der elektrische Antrieb von einem Service-Partner kontrolliert werden, um seine ordnungsgemäße Funktion sicherzustellen. Ist das elektrische System beschädigt worden, entferne unverzüglich den Akku um weitere Schäden zu vermeiden. Zögere nicht, deinen Service-Partner oder uns zu kontaktieren wenn du Fragen oder Probleme mit dem elektrischen System hast.



Entnimm stets den Akku, wenn du ihn transportieren möchtest, Wartungs- oder Reparaturarbeiten durchführst. Du könntest ungewollt das elektrische System aktivieren, was zu Verletzungen führen kann.

Reichweite

Die Außentemperatur, dein Fahrstil und das Gelände in dem du dich bewegst, beeinflussen die Reichweite. Bei warmen Temperaturen und niedriger Unterstützung hält der Akku am längsten.

Niedrige Temperaturen verringern durch physikalische Prozesse die Reichweite deines YOONIT. Das ist eine normale Eigenschaft und kein Fehler deines Akkus. Der Akku speichert und gibt die volle Energie bei wärmeren Temperaturen wieder aus. Beachte dies bei der Planung und beim Fahren bei kühlen Temperaturen. Passe gegebenenfalls die Unterstützungsstufe an.



Bei kühlen Außentemperaturen empfehlen wir dir den Akku nicht am Fahrrad zu lassen, sondern ihn bei Zimmertemperatur zu lagern. Wenn du den Akku direkt vor Fahrtbeginn einsetzt, verliert er kaum Energie und wärmt sich während der Fahrt selbst auf. Das hilft, um deine Reichweite zu erhöhen.

Verschleiß

Die Lebensdauer des Akkus hängt von verschiedenen Faktoren ab:

- Anzahl der Ladezyklen
- Alter des Akkus
- Bedingungen während der Nutzung

Auch wenn du deinen Akku nicht oder wenig nutzt, verringert sich mit der Zeit seine Kapazität. Dein Service-Partner kann durch die Ferndiagnose von Shimano den Zustand deines Akkus und die Anzahl der Ladezyklen auslesen.

Informationen zur Wartung findest du bei Shimano unter si.shimano.com



Die Lebensdauer des Akkus wird durch die Art der Nutzung und der Anzahl der Ladezyklen beeinflusst. Das hat Einfluss auf die Reichweite die du mit deinem YOONIT zurücklegen kannst. Das ist ein normaler Vorgang und stellt keinen Fehler dar. Hat sich die Reichweite trotz geladenem Akku stark verringert, ist seine Lebensdauer überschritten. Tausche ihn gegen ein Originalteil von Shimano aus.

PFLEGE UND REINIGUNG

Um lange Freude an deinem YOONIT zu haben, ist regelmäßige Wartung und Pflege wichtig. Beachte diese Tipps um dein YOONIT schonend zu reinigen. Wenn du darüber hinaus Hilfe brauchst, kontaktiere uns gerne unter: service@yoonitbikes.com

Für dein YOONIT ist die Reinigung mit klarem Wasser ideal. Mit einem Mikrofasertuch lässt sich der Rahmen gut polieren.

Reinige den Sitz mit einem feuchten Tuch, stärkere Verschmutzungen kannst du mit seifenfreiem Reiniger entfernen. Nutze keinen aggressiven Reinigungsmittel..

Reinige den Gates Carbon-Drive ausschließlich mit Wasser. Anders als eine Kette muss der Riemen nicht geschmiert werden.

Wenn nötig kannst du den Akku an seinen Kontakten mit einem feuchten Tuch abwischen. Warte jedoch unbedingt, bis du den Akku wieder einsetzt, da die Kontakte trocken sein müssen.



Bevor du an deinem YOONIT Arbeiten wie Wartung oder Pflege vornimmst, entnimm bitte den Akku. Eine unbeabsichtigte Aktivierung des elektrischen Systems kann zu Verletzungen führen.



Reinigung mit einem Hochdruckgerät kann Schäden in der elektrischen Anlage hervorrufen. Durch den hohen Druck kann Reinigungsflüssigkeit auch in gedichtete Teile gelangen und diese schädigen.



Öl, das auf die Bremsscheiben oder -beläge gelangt, verschlechtert die Bremswirkung. Verhindere den Kontakt von Öl mit Bremsscheiben oder -belägen!

INSPEKTION

Dein YOONIT ist ein mechanisches Gerät und im alltäglichen Gebrauch hohen Belastungen ausgesetzt, die Verschleiß zur Folge haben. Für deine Sicherheit und die Lebensdauer deines Bikes solltest du dich an unsere Hinweise zur regelmäßigen Inspektion halten. Dein Service-Partner ist hierfür der erste Ansprechpartner.

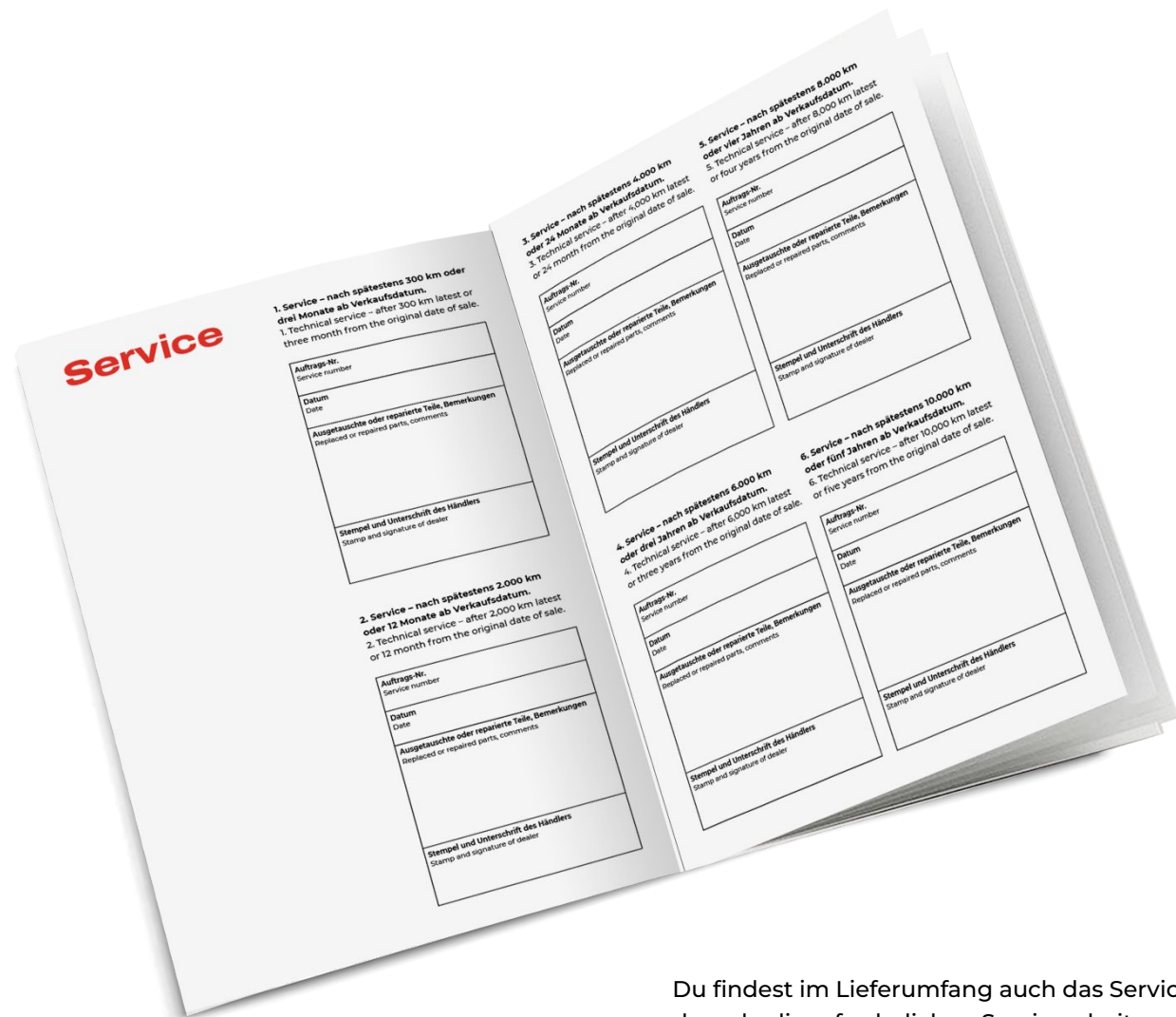

Du findest im Lieferumfang auch das Serviceheft, in dem du die erforderlichen Servicearbeiten eintragen lassen kannst.

Beachte bitte die Intervalle zur Wartung und Instandhaltung, die du in dieser Betriebsanleitung findest. Sie sind Teil des bestimmungsgemäßen Gebrauchs. Deine Gewährleistung auf das YOONIT erlischt, wenn der bestimmungsgemäße Gebrauch nicht eingehalten wird.

TRANSPORT



Luft

Der Akku muss als Gefahrgut transportiert und besonders gekennzeichnet werden. Informiere dich dazu bei der Airline. Über die Regelungen zum Transport von Fahrrädern / E-Lastenrädern an Bord eines Flugzeugs solltest du dich vorab informieren.

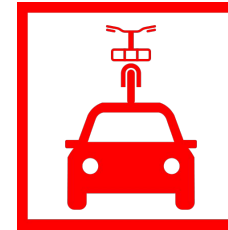

Straße

Mit genügend Laderaum oder einem passenden Fahrradträger kannst du dein YOONIT auch im Auto mitnehmen. Transportiere den Akku nicht installiert am Fahrrad, sondern separat. Sofern du es auf einem Fahrradträger beförderst, befestige das YOONIT sicher.

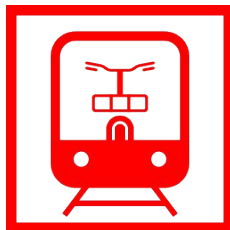

Schiene

Es gelten meist die gleichen Regelungen wie beim Transport eines Fahrrads. Wir empfehlen den Akku während der gesamten Fahrt separat zu transportieren. Im öffentlichen Nahverkehr herrschen unterschiedliche Regelungen, was den Transport bzw. die Mitnahme von Lastenrädern betrifft. Informiere dich vorher einfach beim Streckenbetreiber.

ANZUGSDREHMOMENTE SCHRAUBEN

Dein YOONIT wurde mit großer Sorgfalt montiert und die Schrauben mit den passenden Drehmomenten angezogen. Es kann vorkommen, dass einzelne Schrauben durch Setzvorgänge ihre Vorspannkraft verlieren und daher nachgezogen werden müssen. Dies erledigt dein Händler im Rahmen der Erstinspektion für dich. Bei Wartungs- oder Einstellvorgängen müssen Schrauben gelöst und wieder festgezogen werden. Auch hierbei sind die in der Tabelle angegebenen Anzugsmomente zu beachten.

Bauteil	YOONIT Classic	YOONIT Electric
Achsschrauben Hinterradnabe	35-40 Nm	35-40 Nm
Verstellbare Ausfallendenen	13 Nm	13 Nm
Rahmenöffnung	13 Nm	13 Nm
Innenlager Vierkant (Thun Jive)	30 Nm	—
Spider Lockring	—	35-45 Nm
Kurbel Befestigungsschrauben	47-54 Nm	12 Nm
Kettenblattschrauben	12-16 Nm	12-16 Nm
Pedale	35-40 Nm	35-40 Nm
Motoraufhängung	—	10-12,5 Nm
Lenkerklemmung Vorbau	6-8 Nm	6-8 Nm
Ahead-Vorbau Klemmung Steuerrohr	6-8 Nm	6-8 Nm
Vorbauadapter	6-8 Nm	6-8 Nm
Kontermutter Spurstangengelenkkopf	16 Nm	16 Nm
Spurstangen Befestigung	16 Nm	16 Nm
Befestigungsschraube Lenkungsdämpfer	16 Nm	16 Nm
Bremshebel	3 Nm	3 Nm
Bremssattel und Adapter	6-8 Nm	6-8 Nm
Lockring Bremsscheibe	40 Nm	40 Nm
Sattelbefestigung	8 Nm	8 Nm

GEWÄHRLEISTUNG UND GARANTIE

Sachmängelhaftung

Dein Fahrrad wurde mit großer Sorgfalt gefertigt und wird dir in weiten Teilen vormontiert übergeben. Um die vorgesehene Haltbarkeit und Lebensdauer zu gewährleisten ist das Fahrrad ausschließlich nach seinem bestimmungsgemäßen Gebrauch zu nutzen. Nach dem Gesetz verpflichten wir uns Fahrräder auszuliefern, die nicht fehlerhaft sind, sodass deren Wert und Tauglichkeit nicht beeinträchtigt sind.

Während der ersten 2 Jahre nach dem Kauf hast du Anspruch auf die gesetzliche Gewährleistung. Bewahre zu diesem Zweck den Kaufbeleg und die Unterlagen sorgfältig auf.

Die Hinweise zur Montage (z.B. Drehmomente der Schrauben) und die beschriebene Inspektion in den vorgeschriebenen Wartungsintervalle müssen eingehalten werden.

Wir wünschen dir mit deinem YOONIT gute Fahrt und viel Spaß. Sollten Fragen auftauchen sind wir für dich da: +49 40 53027341 und hello@yoonitbikes.com

NACH DER LETZTEN FAHRT

Dein YOONIT wurde so konstruiert, dass du möglichst lange Spaß daran hast. Bei guter Pflege kann es dich sehr viele Jahre begleiten. Irgendwann jedoch wird der Zeitpunkt gekommen sein, an dem eine Reparatur nicht möglich oder ökonomisch und ökologisch nicht mehr sinnvoll ist. Dann muss dein YOONIT stillgelegt und fachgerecht entsorgt werden. Nur so können die verwendeten Materialien wieder dem Wertstoffkreislauf zugeführt werden, aus dem Neues entstehen kann.

Entsorgung Akku

Akkus die nicht mehr gebrauchsfähig sind, müssen gemäß der europäischen Richtlinie 2006/66/EG getrennt gesammelt und einer umweltgerechten Wiederverwertung zugeführt werden. Bei der Entsorgung deines Akkus hilft dir dein Fachhändler.

Rahmen und Fahrradkomponenten

Nicht mehr gebrauchsfähige Elektro- und Elektronikgeräte müssen einer umweltgerechten Wiederverwertung zugeführt werden, gemäß EU-Richtlinie 2012/19/EU. Dazu gehören die elektronischen Komponenten, die Antriebseinheit deines YOONIT Electric und auch das Akku-Ladegerät. In Deutschland kannst du dein YOONIT am Ende seiner Lebensdauer bei kommunalen Sammelstellen zur fachgerechten Entsorgung kostenlos abgeben.



Entsorge deinen gebrauchten Akku niemals in den gewöhnlichen Hausmüll!



In der Regel darfst du den Akku nicht als Postpaket versenden! Informiere dich im Zweifel bei deinem Versanddienstleister.

IMPRESSUM

Herausgeber

uuio GmbH
Baakenallee 39
20457 Hamburg
Deutschland

+49 40 53027341
hello@yoonitbikes.com
yoonitbikes.com

Bildrechte

uuio GmbH
Matthias Oertel
Shimano
Busch und Müller

Illustrationen

uuio GmbH

Konzept und Gestaltung

uuio GmbH

Stand

Mai 2026

© Vervielfältigung, Nachdruck und Übersetzung sowie jegliche wirtschaftliche Nutzung sind (auch auszugsweise, in gedruckter oder elektronischer Form) nur mit vorheriger schriftlicher Genehmigung zulässig.

Die Betriebsanleitung deines YOONITs ist ausschließlich digital abrufbar. Das ist ökologisch sinnvoll und wir können dadurch gewährleisten, dass sie ständig aktualisiert werden kann und du immer auf dem neuesten Stand bist.

Du kannst diese natürlich auch selber ausdrucken.. Bitte prüfe dabei jedoch, ob es wirklich erforderlich ist.

Diese Bedienungsanleitung deckt Anforderungen und Wirkungsbereich von DIN EN 79010:2020-02 und DIN EN 15194:2018-11 ab.

Bei Lieferung und Nutzung außerhalb dieser Bereiche müssen vom Hersteller des Fahrzeugs die notwendigen Anleitungen beigelegt werden.